

STØRVATT®

MEGÈVE - FRANCE

LE VOYAGE IMMOBILE



Les travaux présentés constituent des créations graphiques originales protégées par la loi n°92-597 du 01/07/92 relative au code de la propriété intellectuelle. Elles demeurent la propriété morale et physique **STØRVATT** ®. Seuls peuvent être vendus les droits de reproduction pour l'unique usage ou tirage imprimé définis sur une note d'honoraires ou de cession de droits. Elles ne peuvent être modifiées, reproduites, vendues ou réutilisées pour un autre usage (soumis au paiement de droits de reproduction) sans l'accord écrit préalable de l'auteur. ©

TABLE DES MATIÈRES

Nomenclatures

Nomenclature de la grande caisse	4
Nomenclature des réseaux techniques	5
Nomenclature des pièces annexes	6
Nomenclature de la visserie et du couvercle	7

Guide d'installation

Pose du spa

Déballage	9
Installation de la cuve	10-11

Installation des réseaux

Installation des traversées de parois et grilles d'aspiration	13-14
Installation des jets	14-15
Installation du réseau venturi	16-18
Installation du réseau hydraulique	18-19

Installation du groupe technique

Positionnement du groupe technique	21
Raccordement du groupe technique	22

Installation du couvercle Isotherme

Installation des venturis	24-25
Raccordement du clavier et de la lampe	26
Installation du couvercle	26-27
Mise en fonctionnement	28

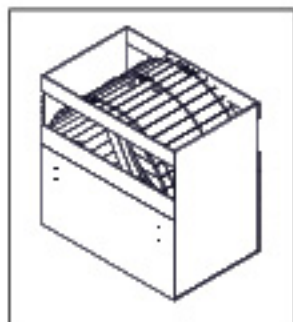

N°	Description	Qte
1	Cuve	1
2	Grande poutre	2

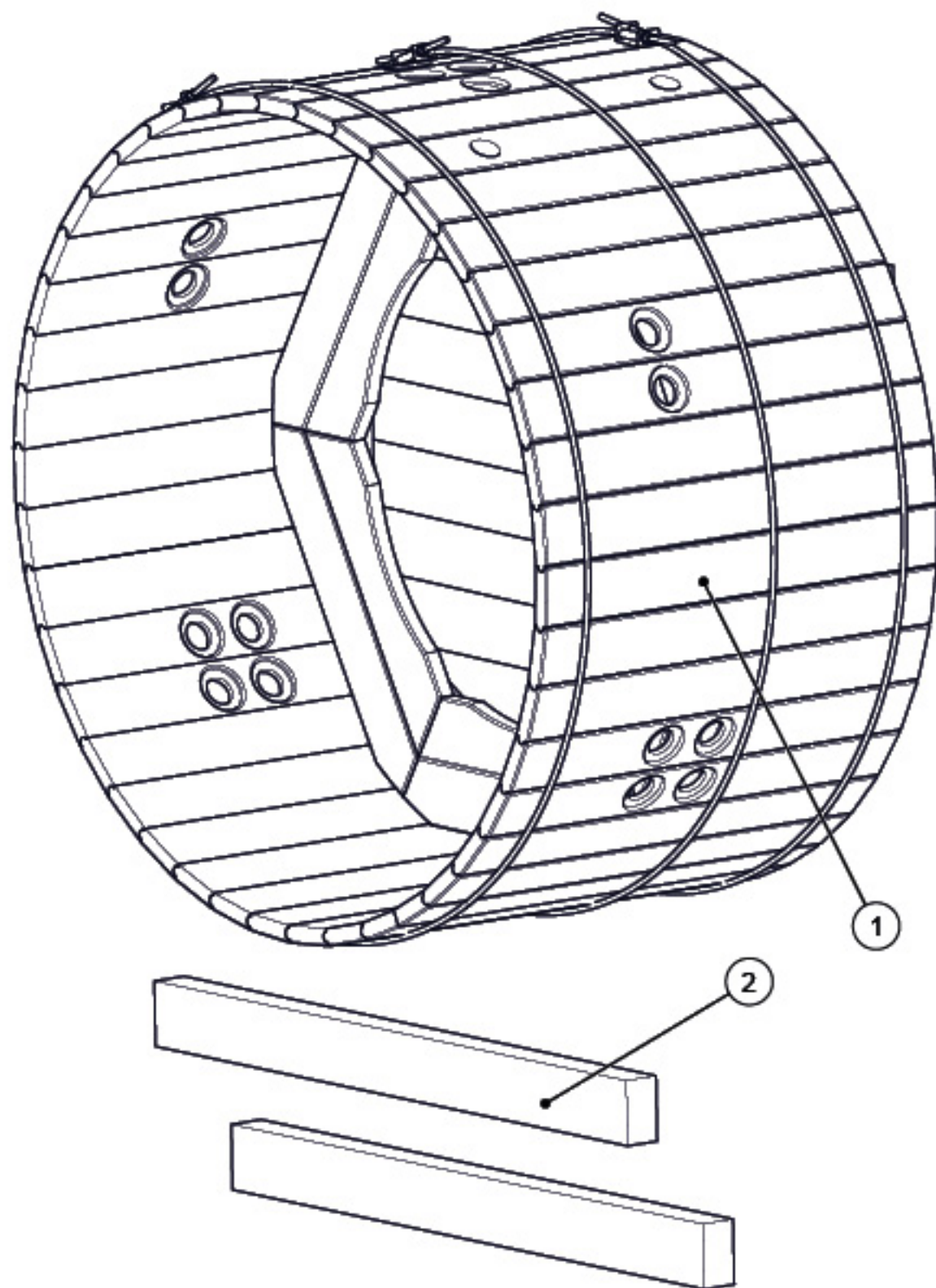

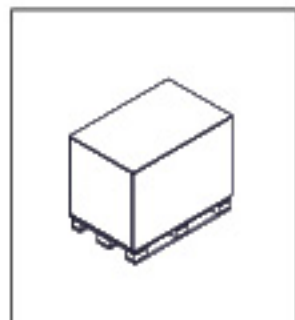

N°	Description	Qte
3	Réseau hydraulique	1
4	Réseau venturi long	1
5	Réseau venturi court	1
6	Raccord venturi	2
7	Groupe technique Spa	1
8	Raccord fixe	1
9	Raccord d'évacuation	1
10	Carton de pièces détachées	1
11	Petite poutre	2

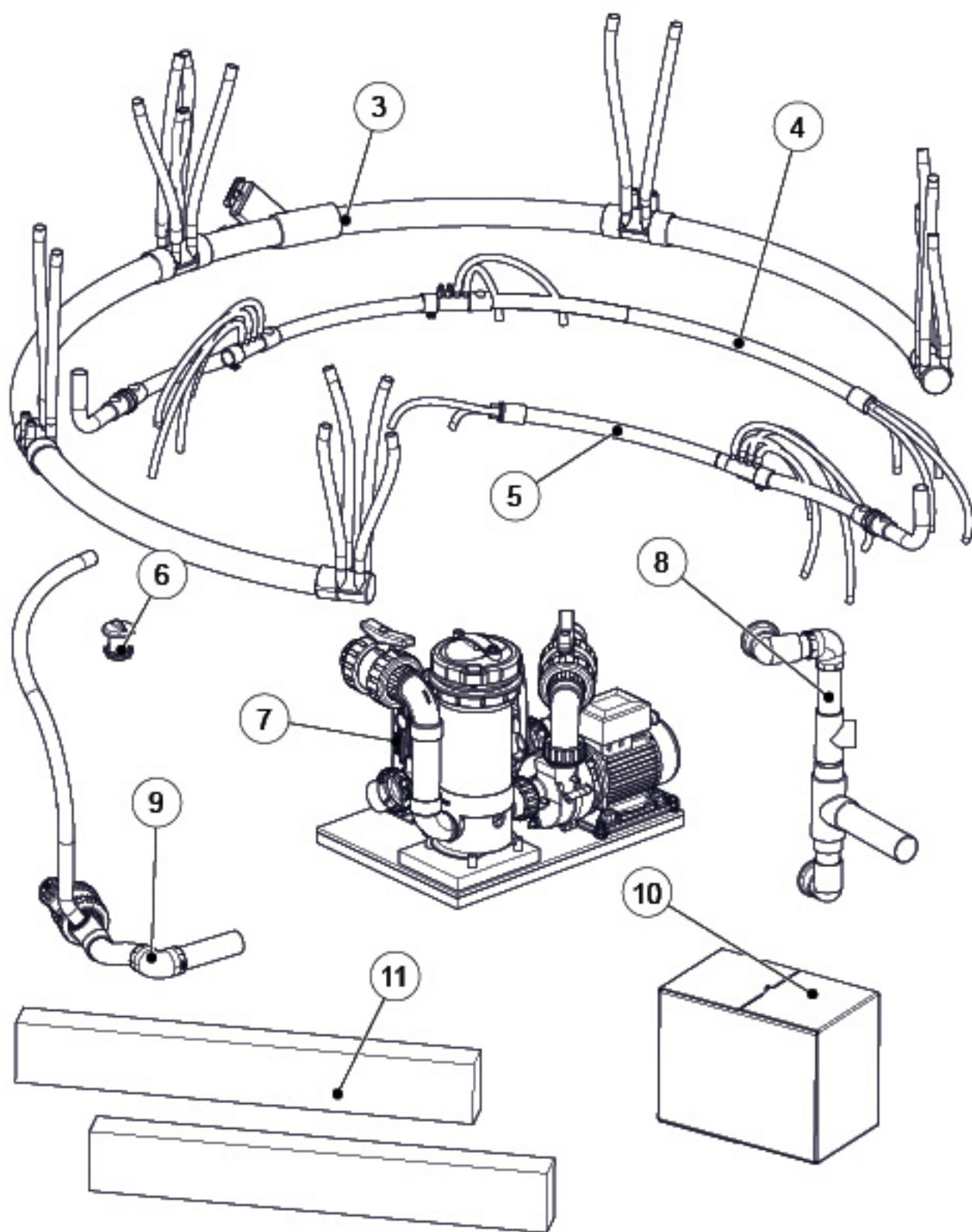

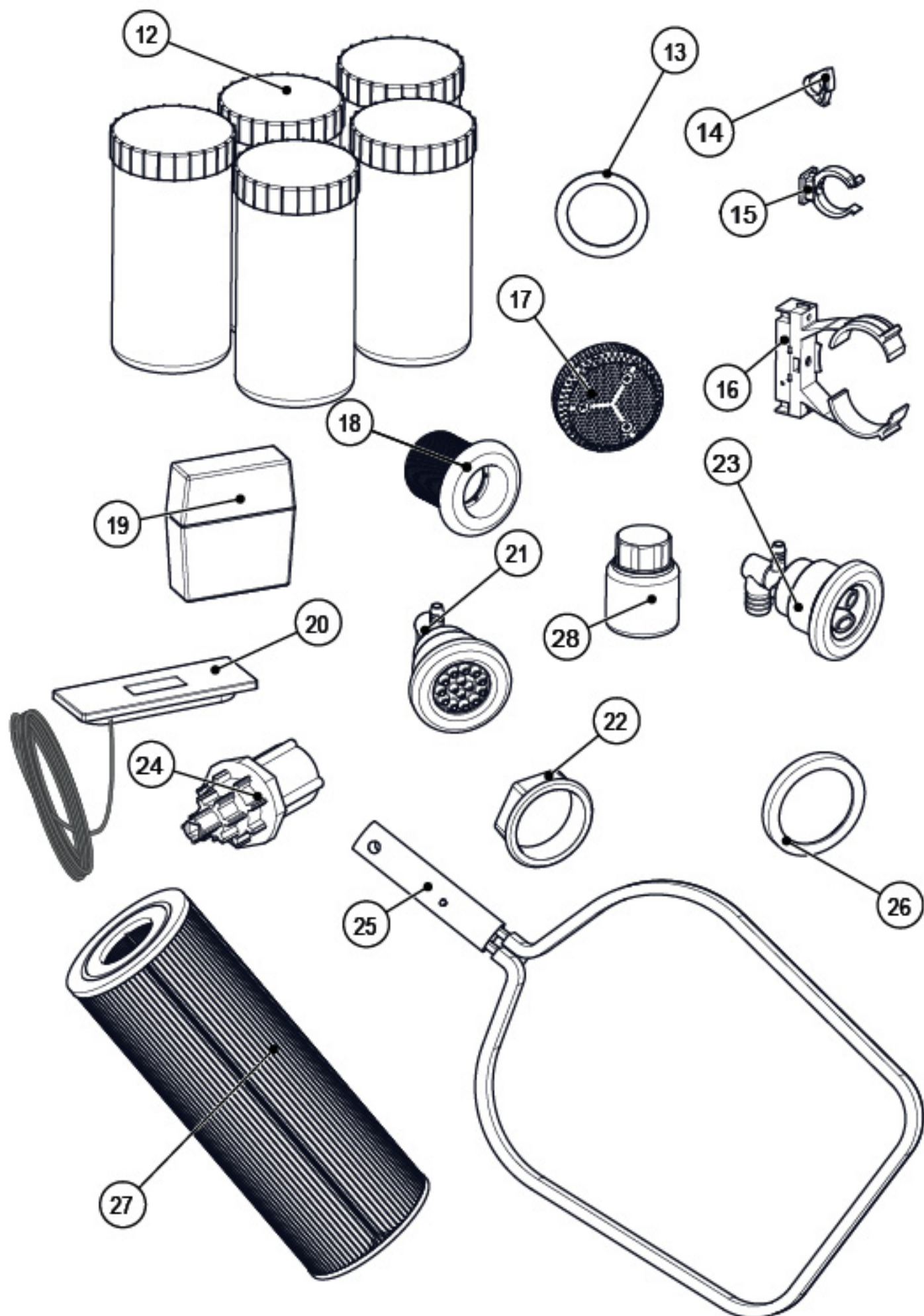

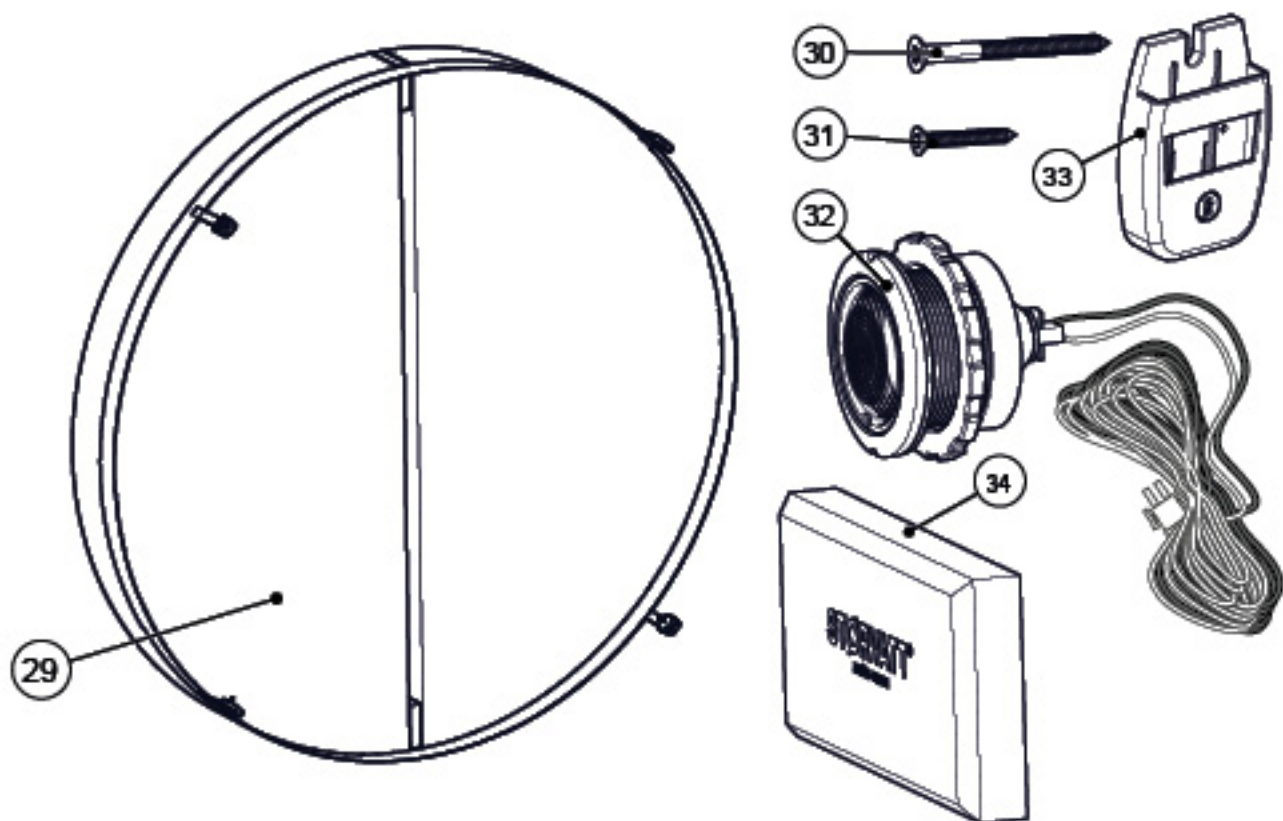

N°	Description	Qty
12	Pack d'entretien HTH (Choc ss Chlore, Ph - / Ph +, Flash désinfection, Brome)	1
13	Joint traversée de paroi	2
14	Collier de serrage	16
15	Collier du réseau venturi	8
16	Collier du réseau hydraulique	10
17	Grille d'aspiration	3
18	Traversée de paroi	1
19	Pooltest	2
20	Clavier TP700	1
21	Jet fix	4
22	Collier de jet	16
23	Jet rotatif	12
24	Clef de serrage	1
25	Épuisette	1
26	Joint jet	16
27	Cartouche	1
28	Pot de colle PVC	1
29	Couvercle Isotherme	1
30	Vis 5x60	1
31	Vis 4x30	8
32	Lampe LED	4
33	Fixation femelle du couvercle isotherme	1
34	Cache clavier	1

Montage du Spa

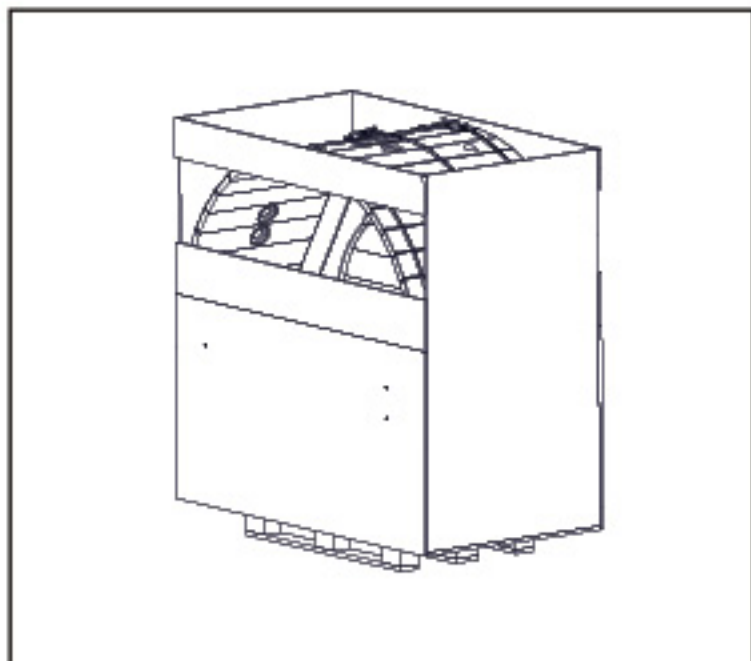

1. Déballage

Commencez par dévisser les panneaux de façade de la caisse.

La cuve est positionnée sur la tranche durant le transport. Maintenez-la dans cette position durant le démontage de la caisse.

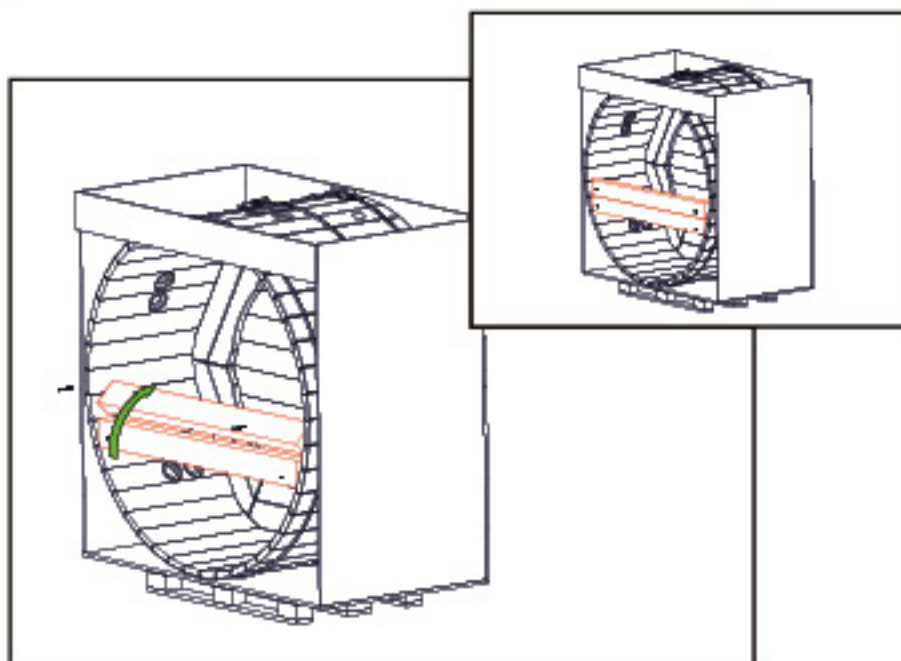

2. Précaution

Attention, les vis sur la face avant maintiennent les poutres du bain.

Dévissez et retirez les poutres en mélèze à l'intérieur du coffre pour ne pas risquer d'abîmer la cuve.

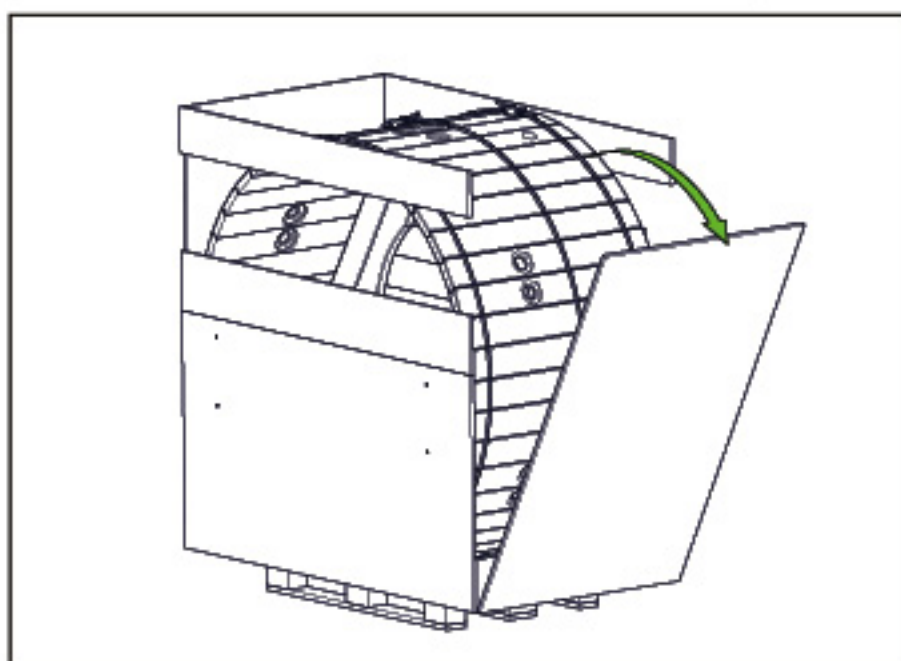

3. Déchargement

Commencez par enlever le panneau latéral de la caisse.

4. Mise en place

Puis, enlevez les planches qui constituent la caisse.

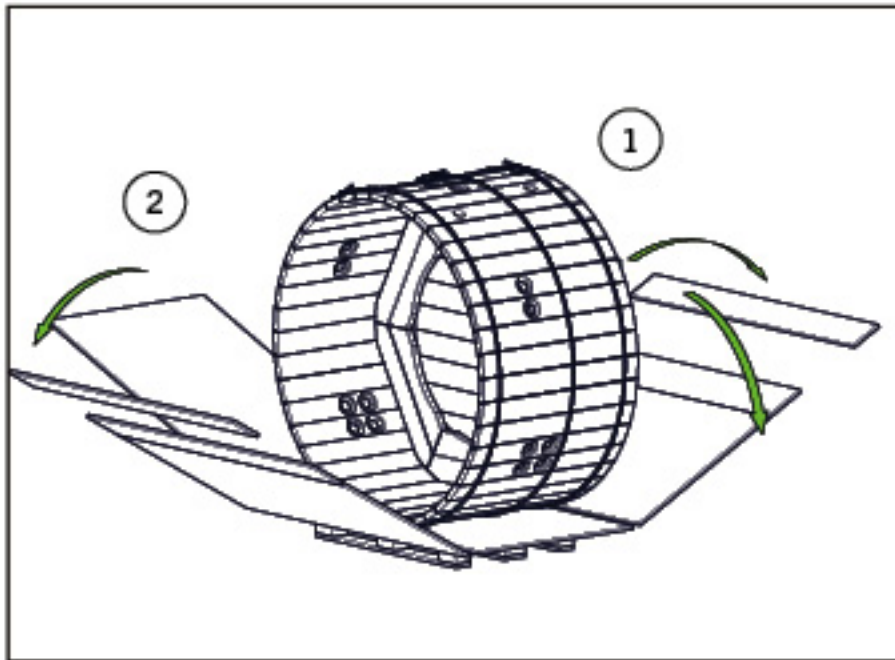

5. Déplacement de la cuve

Déchargez la cuve en la faisant rouler et amenez-la jusqu'à son emplacement prévu.

Servez-vous des planches de la caisse de transport pour positionner une rampe.

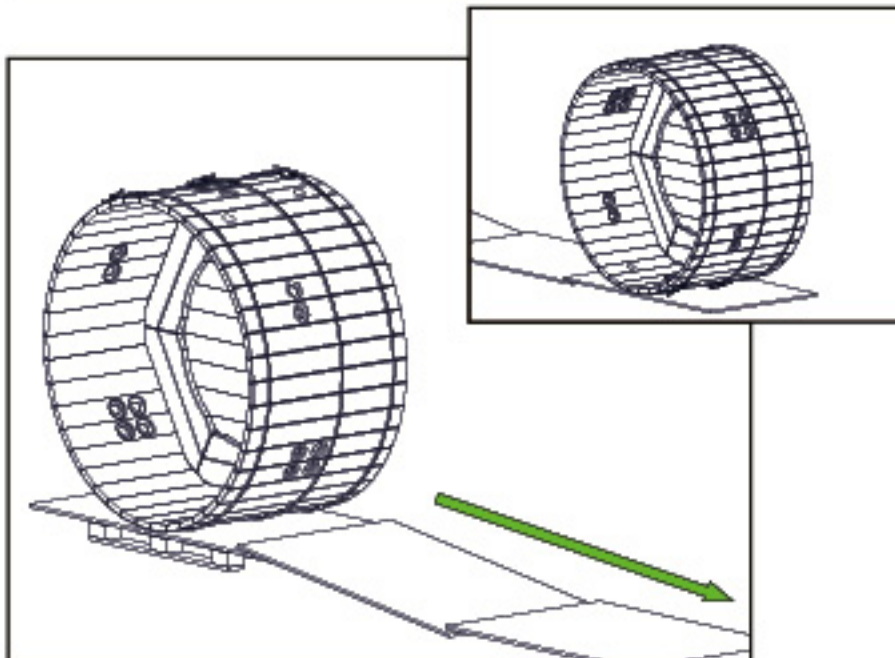

6. Position de la cuve

La cuve doit reposer sur des poutres en mélèze fumées.

Les poutres doivent toujours être installées perpendiculairement aux planches du fond.

Entraxe des poutres (en fonction du diamètre de la cuve)

- Ø 150 : 30 cm
- Ø 180 : 40 cm
- Ø 210 : 40 cm
- Ø 240 : 40 cm

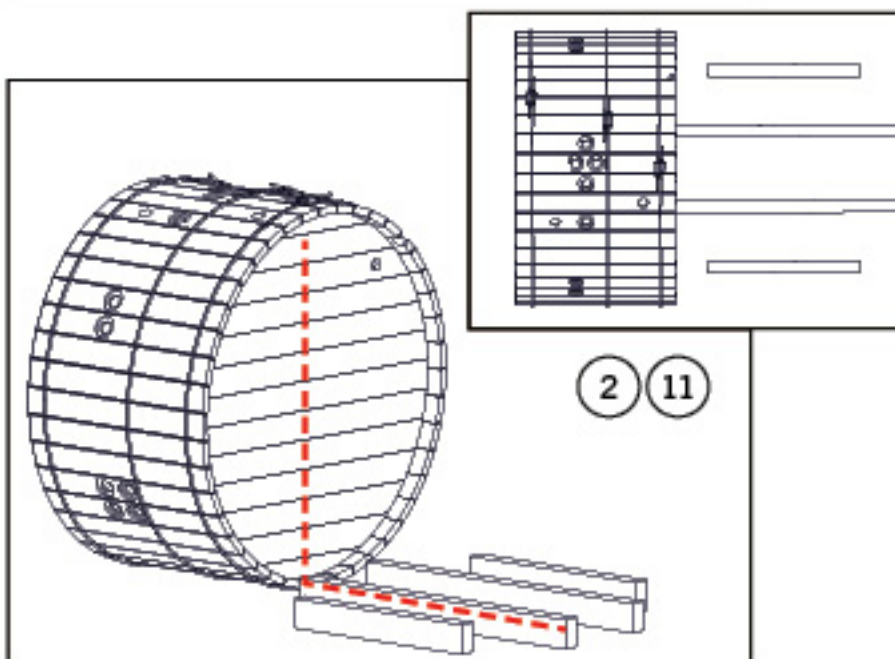

7. Attention

Attention, les poutres doivent être posées sur la tranche.

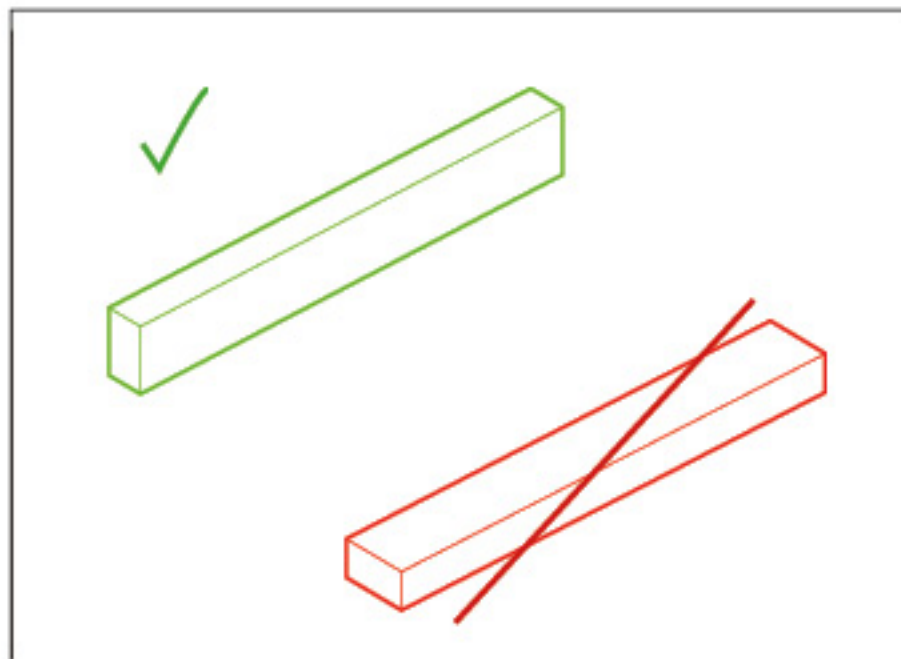

8. Basculement de la cuve

Faites basculer la cuve sur les poutres. Veillez à ce que la bonde de vidange au fond ne vienne pas reposer sur l'une d'entre elles.

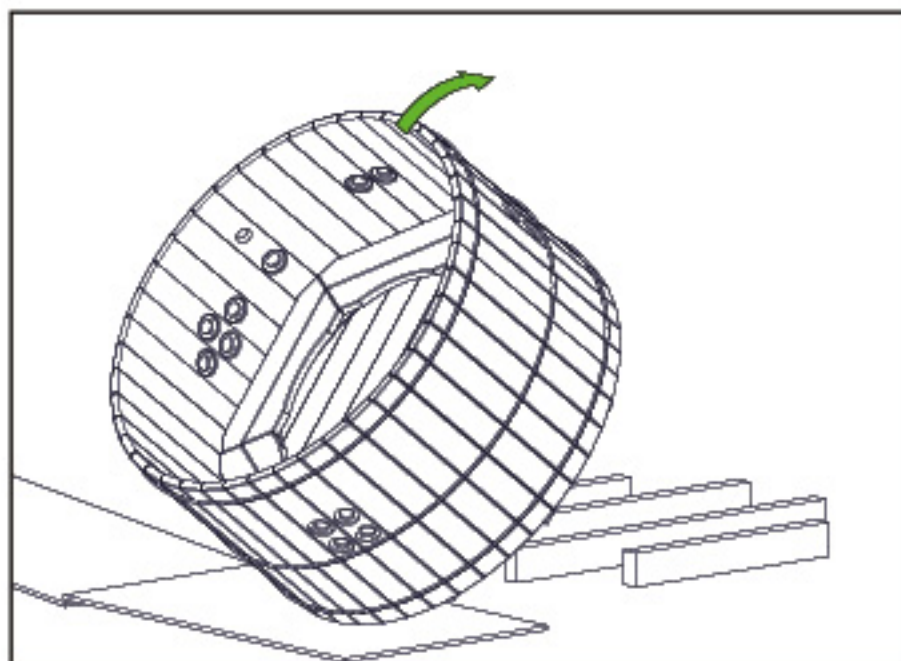

9. Ajustement du niveau

Ajustez le niveau avec des cales, la cuve doit être légèrement inclinée vers la bonde de fond pour l'écoulement gravitaire.

Cependant, les poutres doivent être au même niveau. Il faut les surélever entre le sol et les poutres et non entre les poutres et le fond de la cuve !

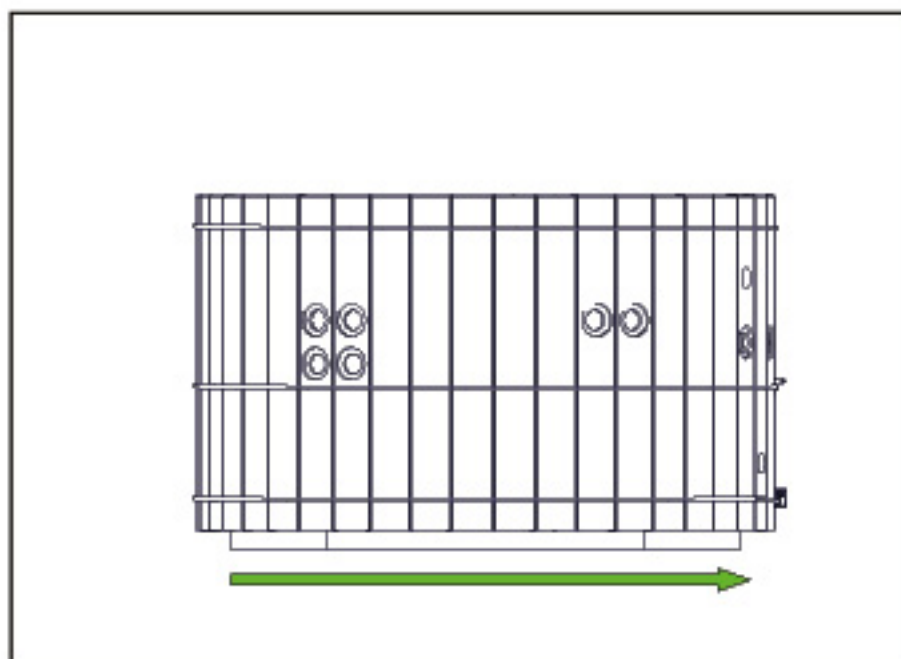

Installation des réseaux

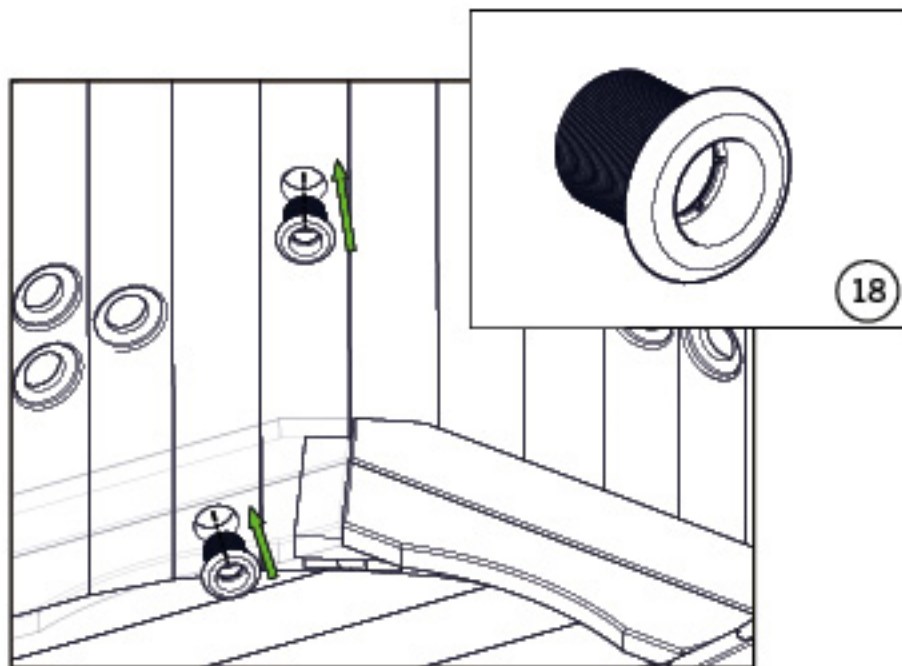

1. Les traversées de parois

À l'intérieur de la cuve, placez les traversées de parois.

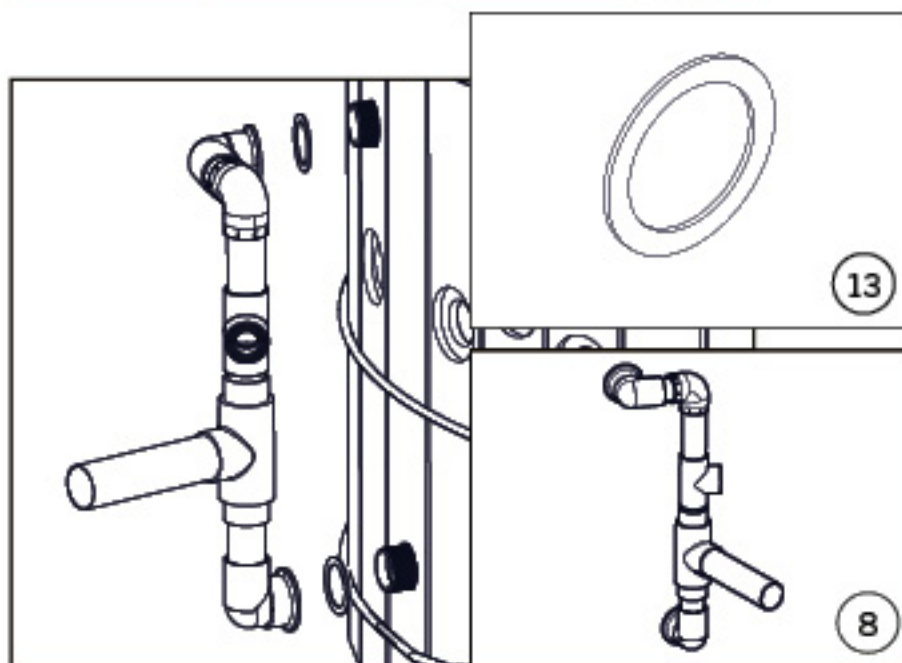

2. Joints et raccord

Puis, à l'extérieur, placez les joints sur les traversées de parois.

Positionnez la face rainurée du joint contre le bois. Aucun silicone n'est nécessaire.

Ensuite, positionnez le raccord fixe.

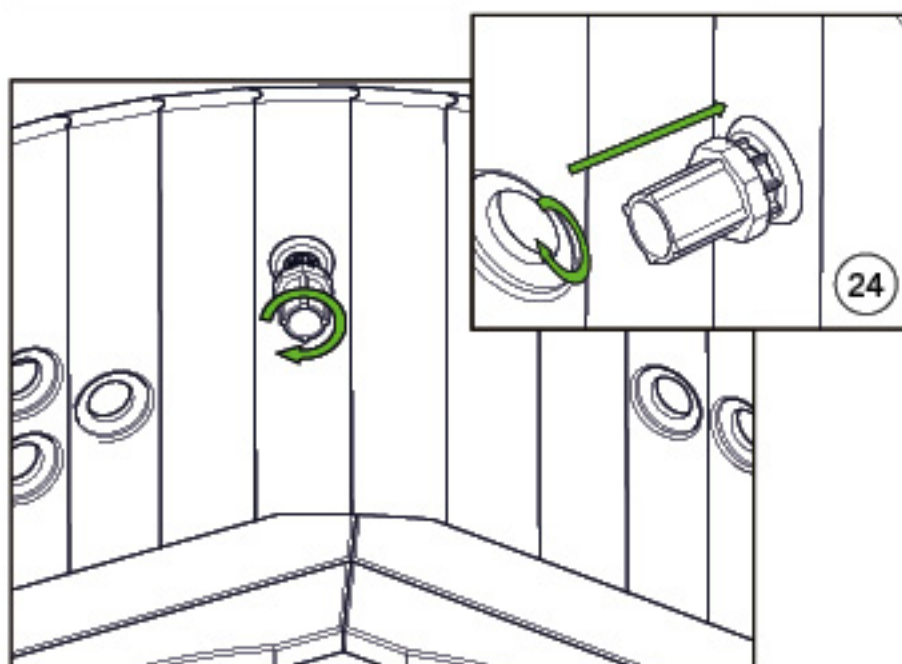

3. Serrage des traversées de parois

Fixez les traversées de parois à l'aide de la clef de serrage. Insérez puis tournez la clef dans le sens horaire.



Serrez à la main ou avec une clef adaptée. Ne serrez pas avec une pince !

4. Les grilles de protection

Placez les 3 grilles sur les aspirations haute, basse et de fond (sous les bancs). Vissez-les dans le sens horaire.

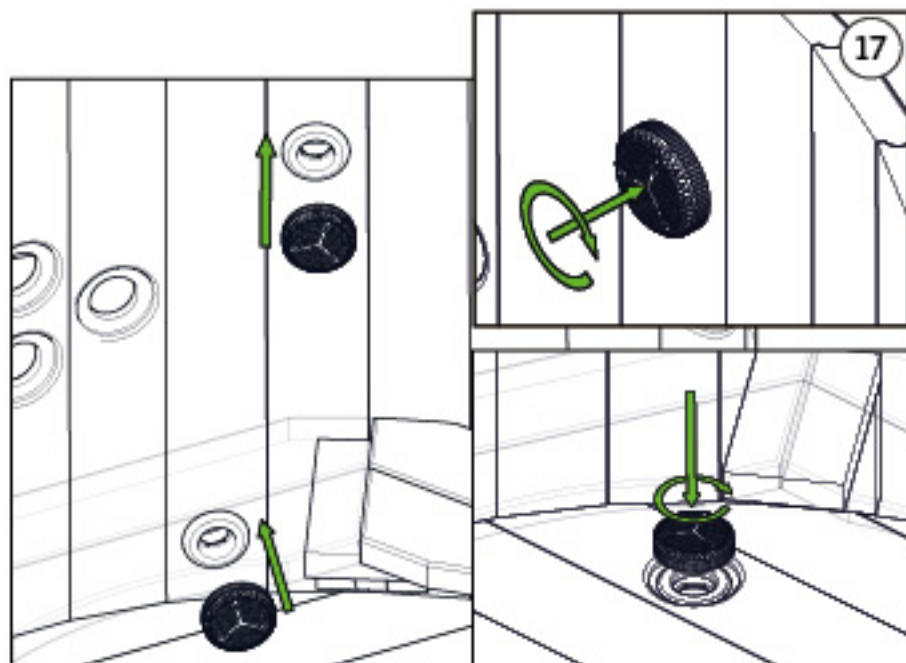

5. Jets rotatifs

Placez les jets rotatifs dans leurs emplacements.

Placez les joints à l'intérieur de la cuve entre le bois et le corps du jet.

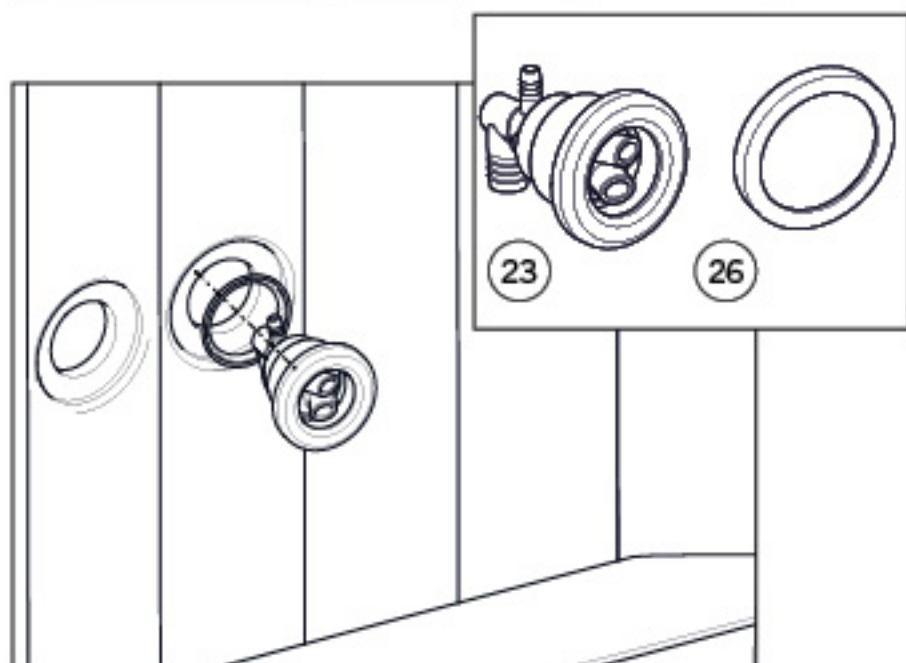

6. Jets fixes

Répétez l'étape 7 pour les jets fixes.

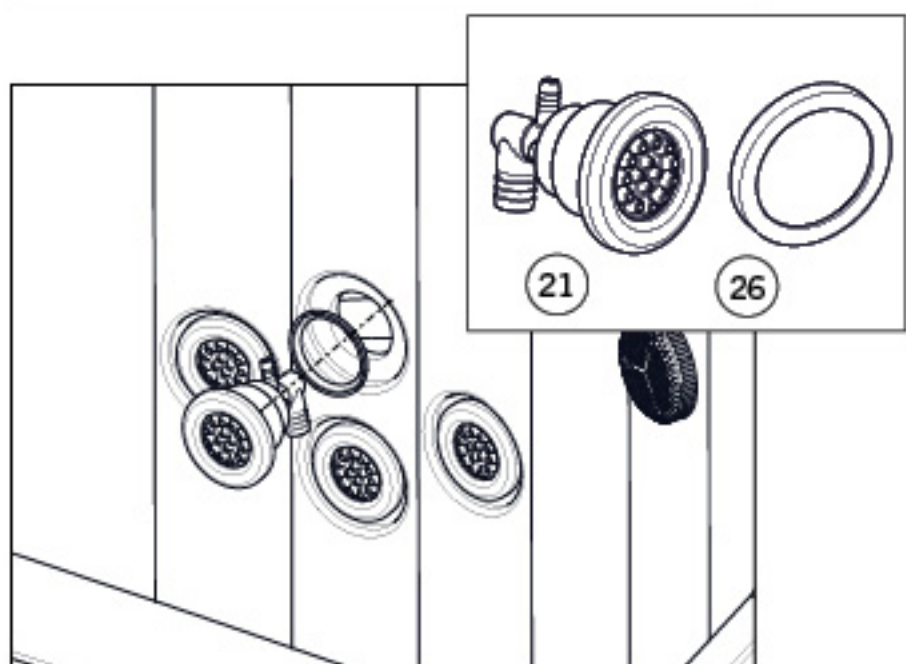

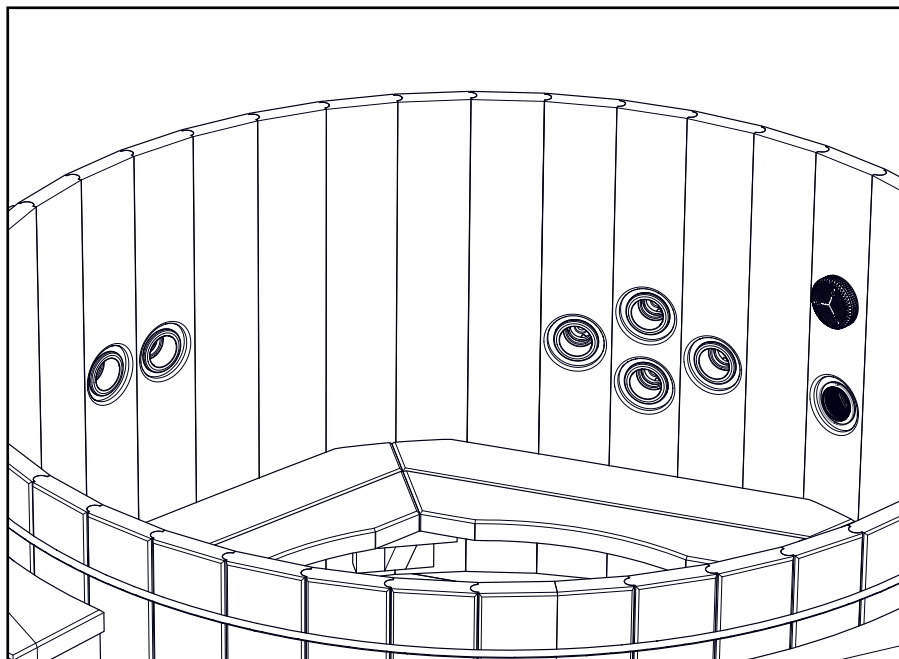

Annexe installation des jets

Pour l'installation des jets, veuillez suivre les instructions présents ci-dessous.

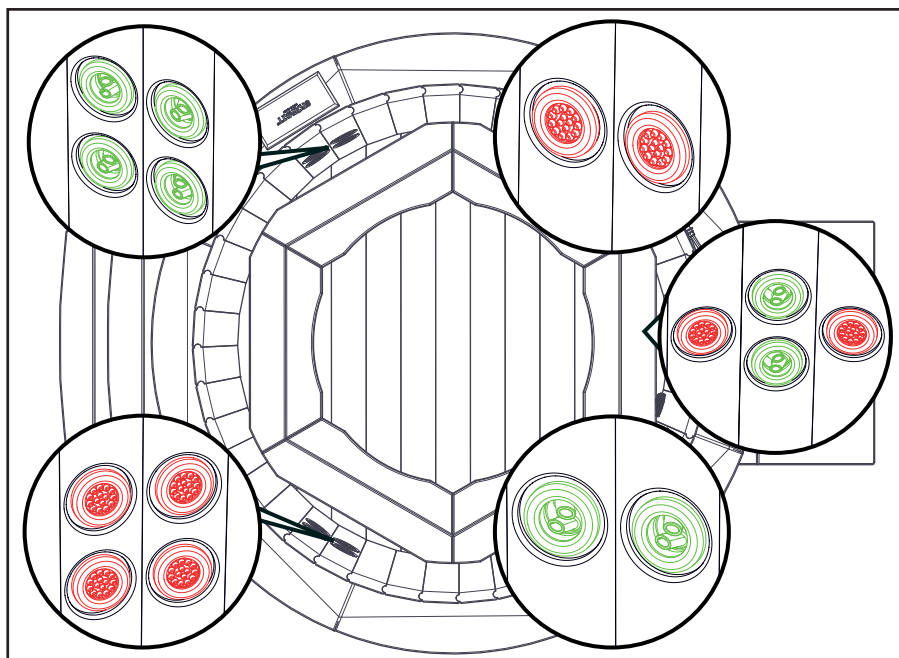

Position des jets

Storvatt vous propose une configuration de jets comme ci-contre.

Si vous le souhaitez, vous pouvez disposer les jets selon votre convenance.

— Jets rotatifs

— Jets fixes

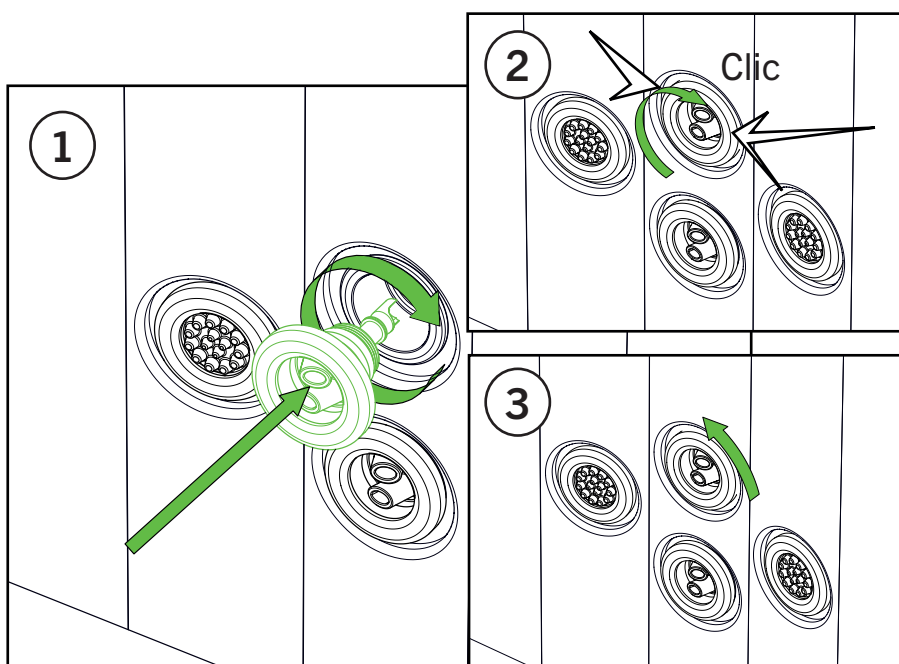

Installation des jets

Si votre cuve est déjà remplie, vous pouvez la laisser en eau.

Utilisez des gants afin d'avoir une meilleure adhérence !

1 -2 : Insérez les jets et vissez-les dans le sens horaire jusqu'à passer une résistance.

3 : Ensuite, revenez d'un quart de tour dans le sens anti-horaire.

Répétez l'opération pour les 16 postes.

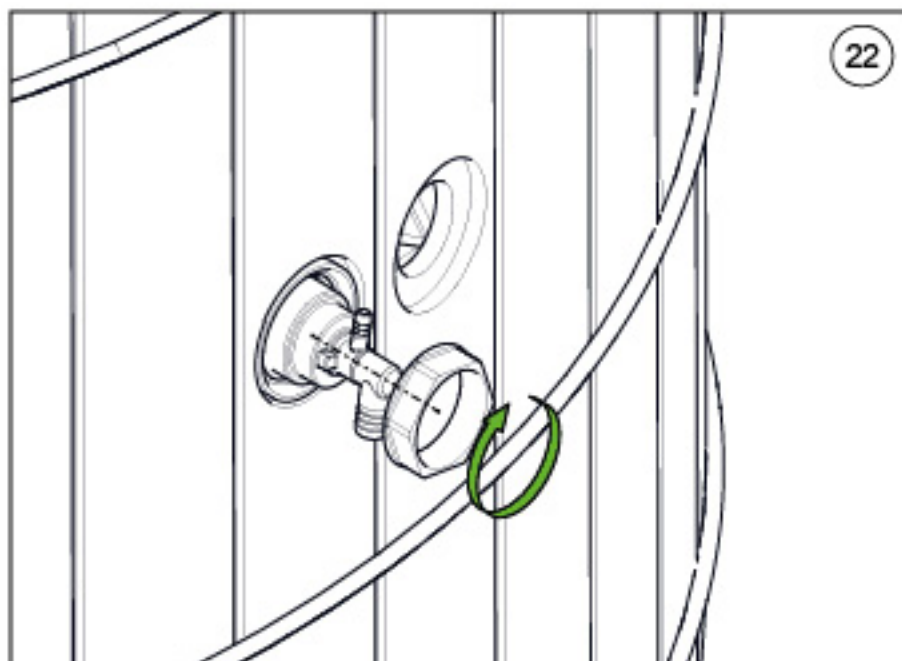

22

7. Fixations des jets

Depuis l'extérieur de la cuve, serrez dans le sens horaire les écrous des jets pour les fixer.

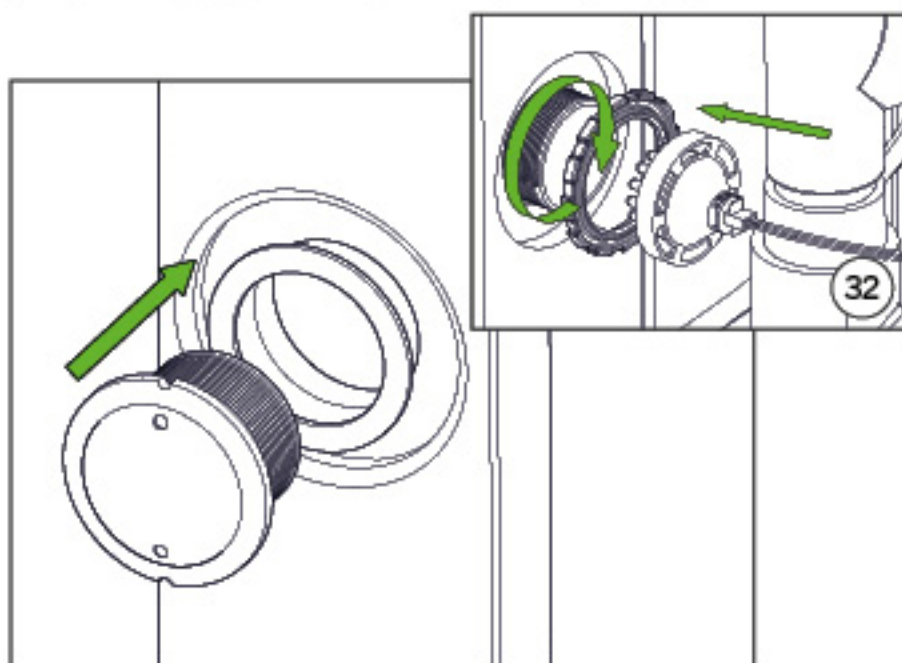

32

8. Fixation de la lampe Led

Placez la vitre de la lampe et le joint silicone à l'intérieur de la cuve.

En parallèle, fixez l'ensemble avec la bague crantée à l'extérieur de la cuve, puis fixez le corps de la lampe led.

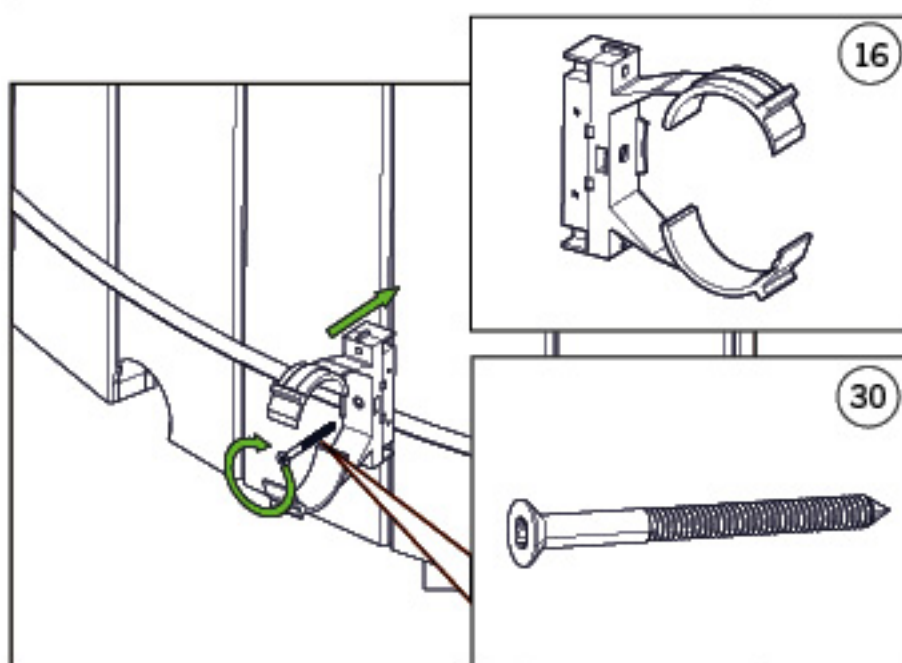

16

9. Placement des colliers du réseau hydraulique

Placez les colliers avec des vis 5x60 en bas de la cuve sur les emplacements marqués.

30

10. Position des colliers du réseau hydraulique

Répétez l'étape précédente pour le reste des colliers sur les marquages.

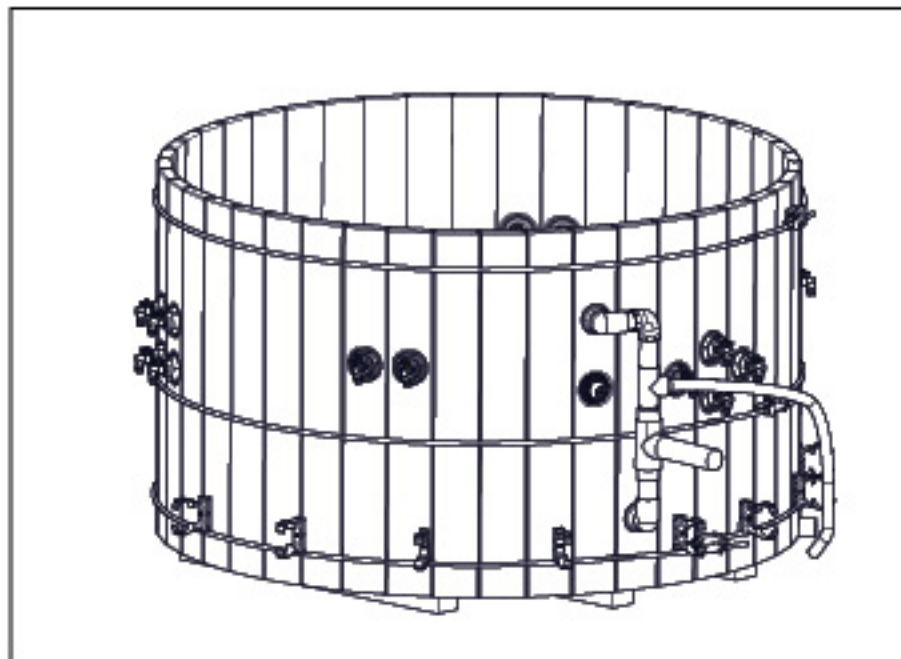

11. Placement des colliers des réseaux venturils

Placez les colliers avec des vis 4x30 en haut de la cuve sur les emplacements marqués.

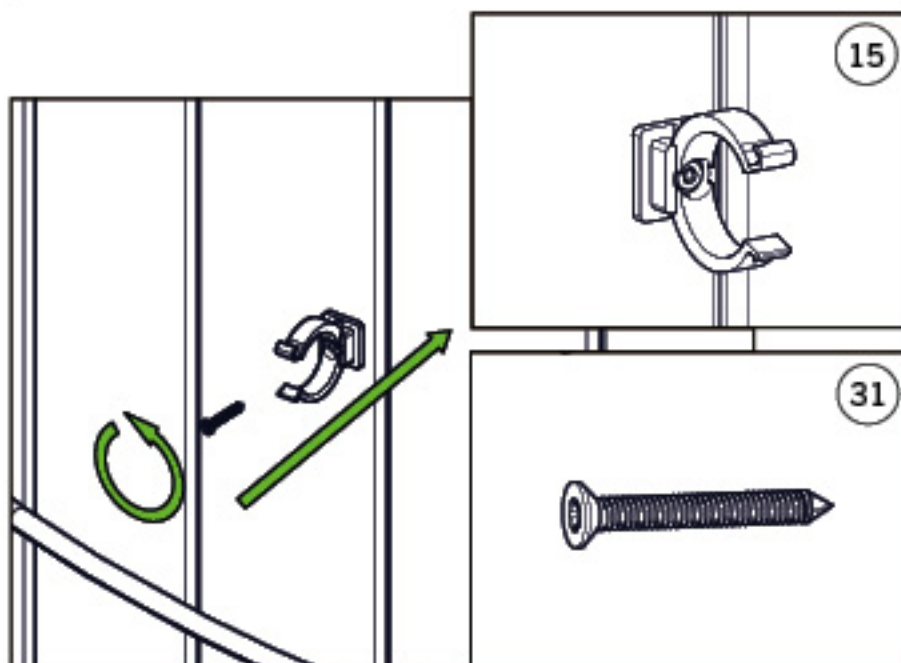

12. Position des colliers des réseaux venturils

Répétez l'étape précédente pour le reste des colliers sur les marquages.

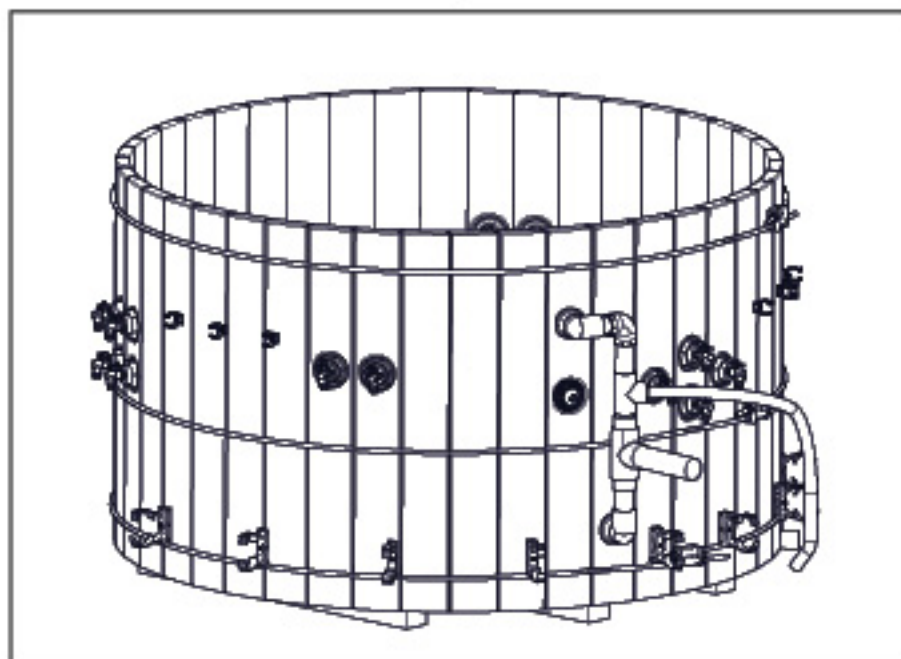

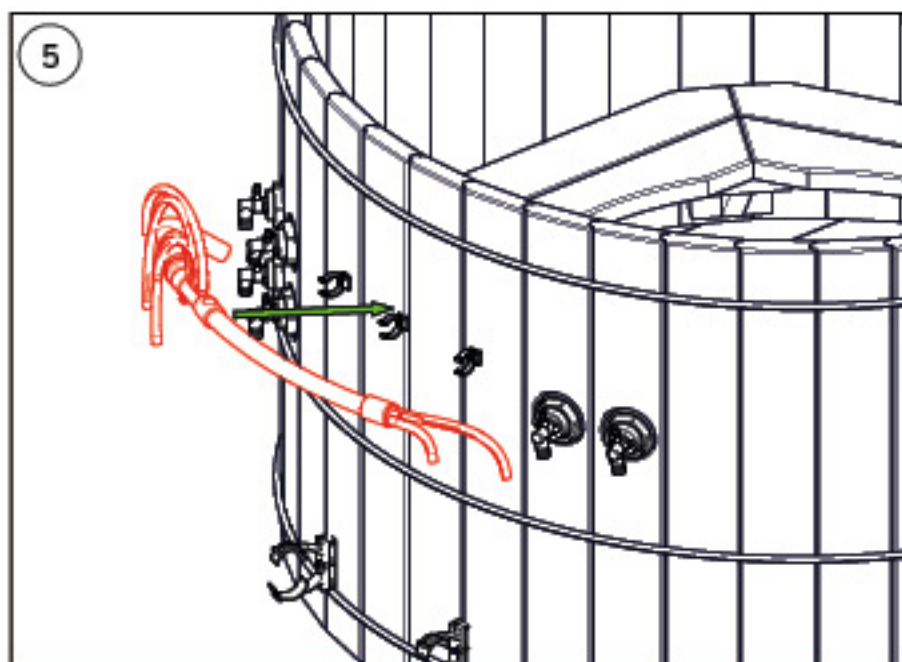

13. Position du réseau venturi court

Placez le réseau venturi court à l'aide des colliers.

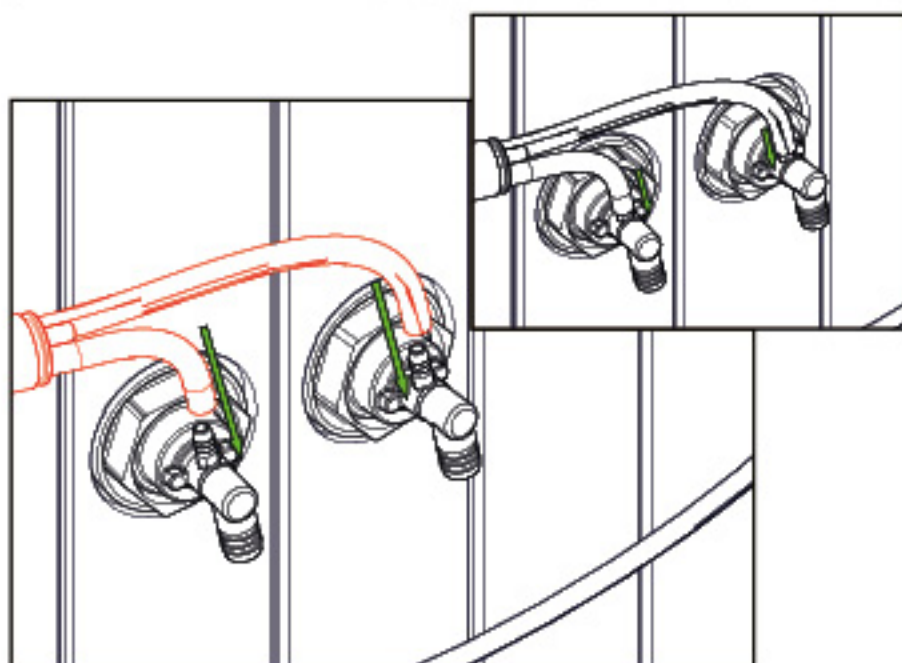

14. Raccordement du réseau venturi

Ajustez les longueurs des tuyaux pvc avant de raccorder !

Raccordez les réseaux de part et d'autre du réseau venturi court aux jets.

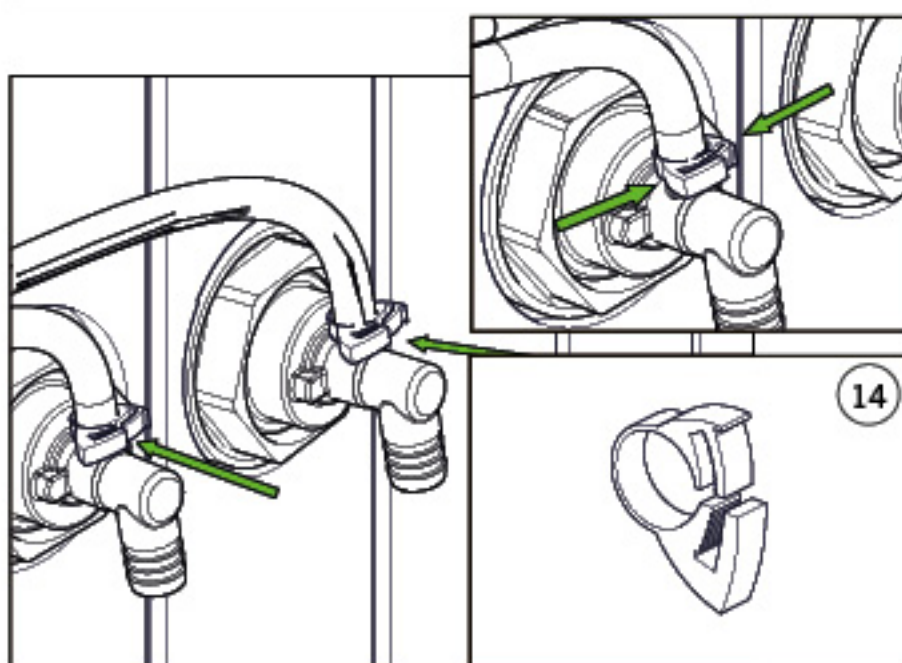

15. Raccordement du réseau venturi

Utilisez les colliers de serrage pour verrouiller les raccordements des réseaux venturis aux jets.

Veillez à bien serrer les colliers au maximum pour éviter les fuites.

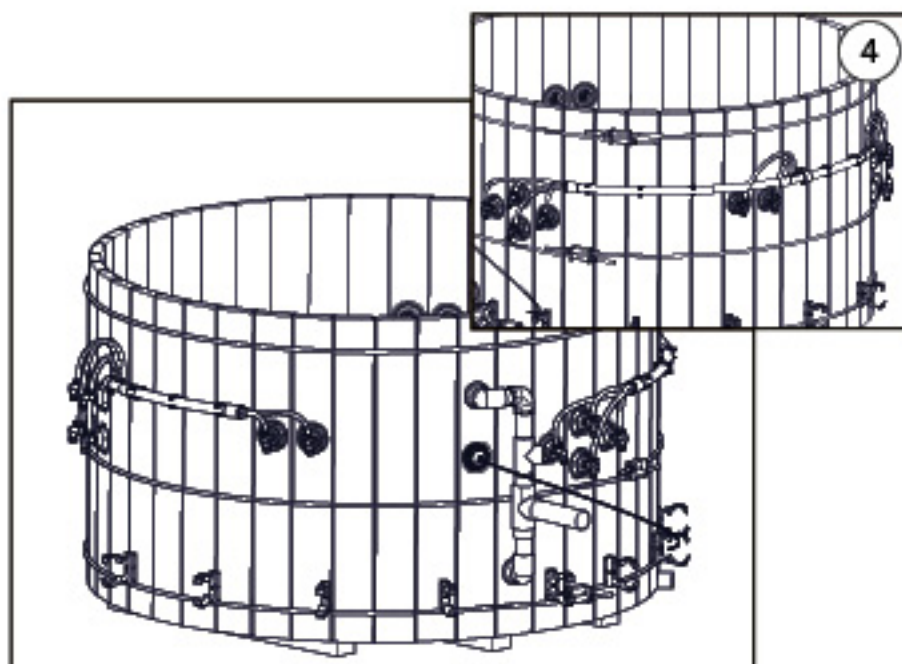

16. Position du réseau venturi long

Répétez les opérations 15,16 et 17 avec le réseau venturi long.

Les réseaux venturis sont maintenant raccordés.

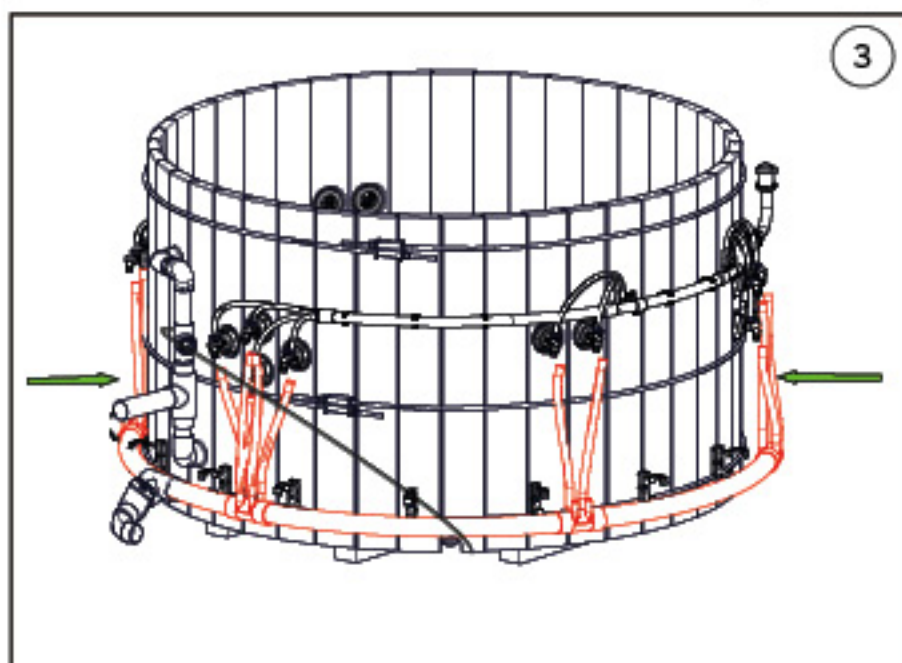

17. Position du réseau hydraulique

Positionnez le réseau hydraulique à l'aide des colliers du bas.

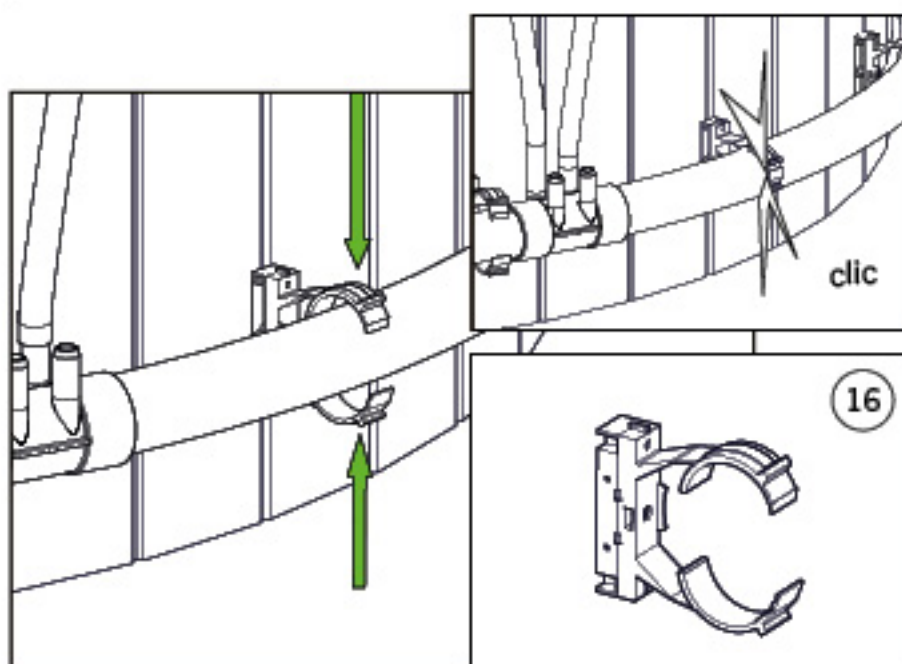

18. Verrouillage du réseau hydraulique

Fermez tous les colliers en les clipsants pour maintenir le réseau en place.

19. Collage du réseau hydraulique

Ajustez les longueurs des pvc avant de raccorder !

Munissez-vous de la colle pour PVC, assurez vous que les pièces soient sèches. Nettoyez avec un chiffon et du dissolvant si cela est nécessaire.

Appliquez la colle autour des embouts des jets.

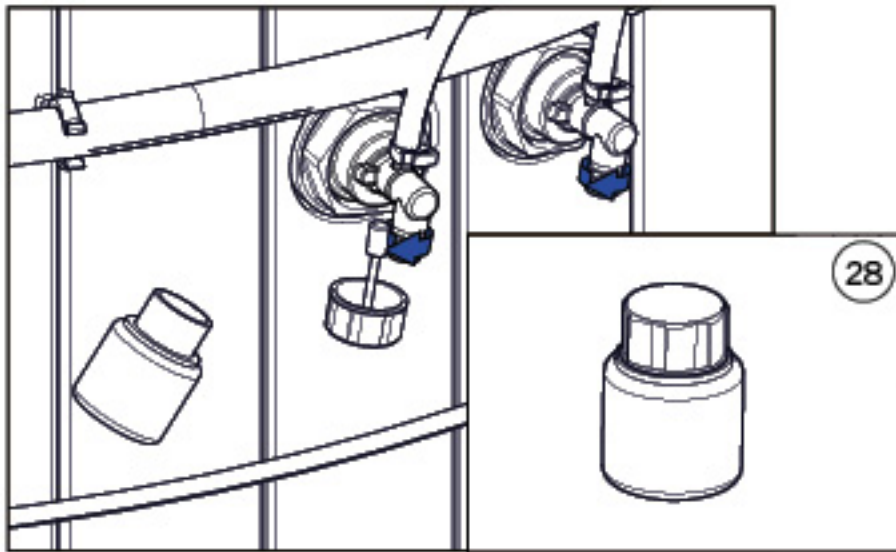

20. Raccordement du réseau hydraulique

Raccordez ensuite les réseaux aux jets par le bas. Veillez à ce que les tubes PVC arrivent en butés afin d'éviter les fuites.

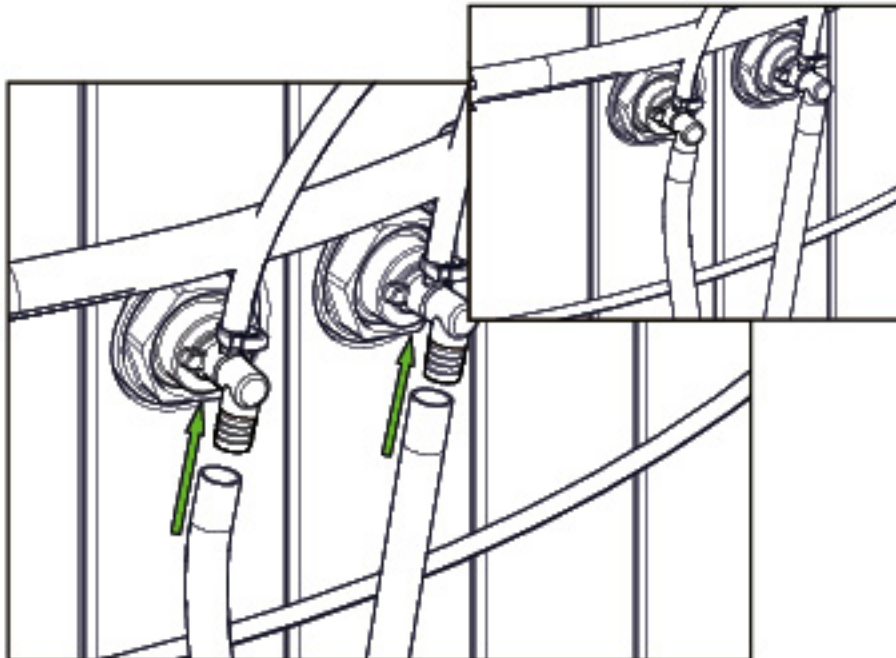

21. Raccordement du réseau hydraulique

Répetez l'étape 20 et 21 sur l'ensemble des jets.

Le réseaux hydraulique est maintenant raccordé.

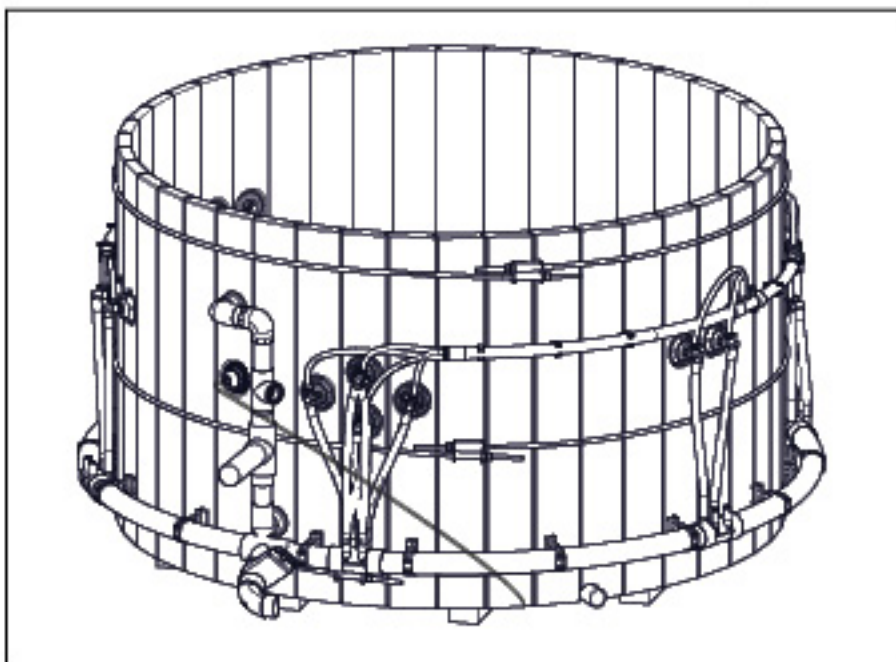

Installation du Groupe technique

0. Nomenclature du Groupe technique

- 1-Pompe de filtration
- 2-Filtre
- 3-Réchauffeur

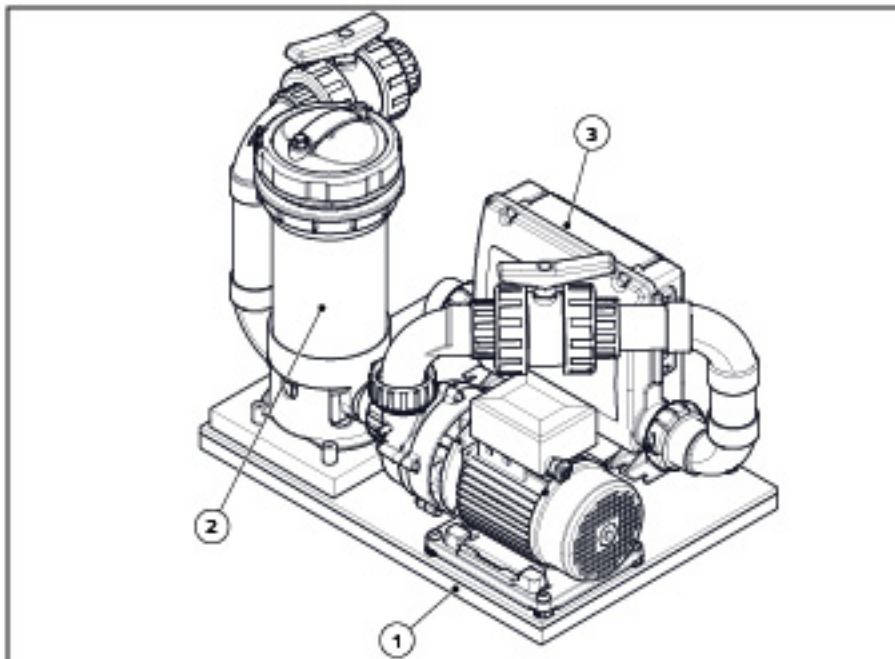

1. Le groupe technique

Selon la configuration de votre spa, il se peut qu'il ne soit pas identique à l'image présenté dans ce manuel. Cependant le raccordement de tous les groupes techniques sont strictement identiques.

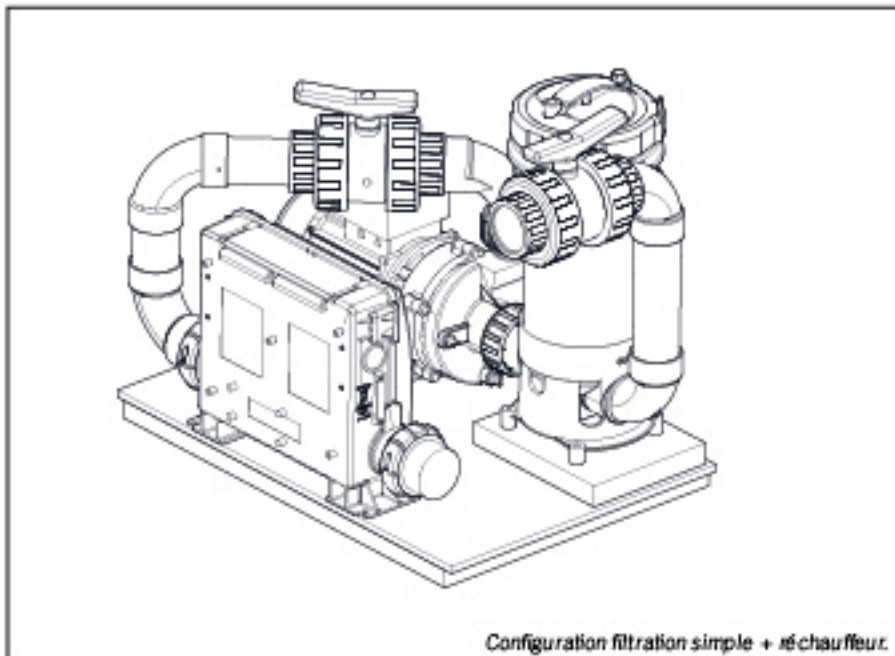

Configuration filtration simple + réchauffeur.

2. Position du groupe technique

Placez le groupe technique à l'arrière de la cuve, positionnez -le dans l'axe de la cuve.

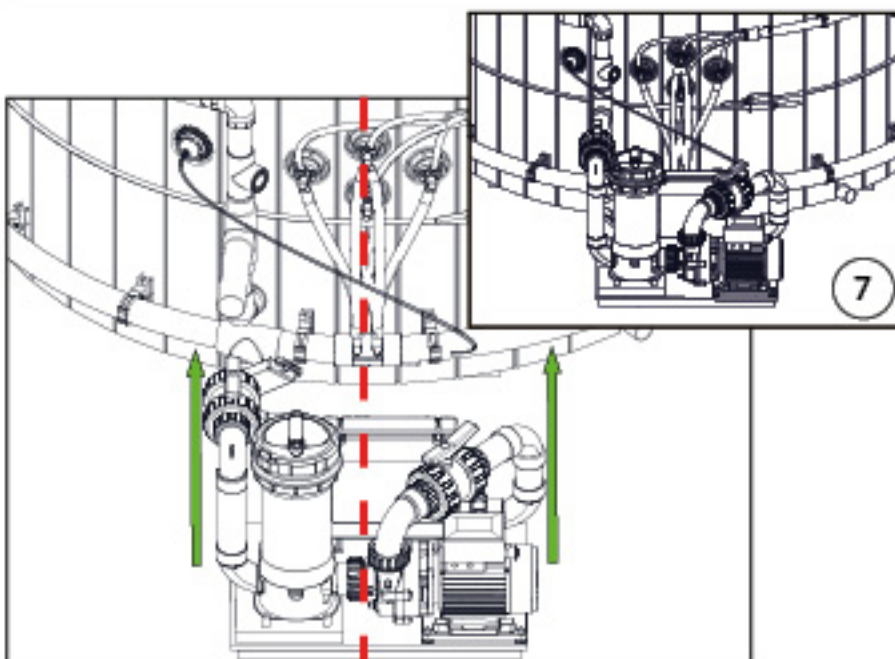

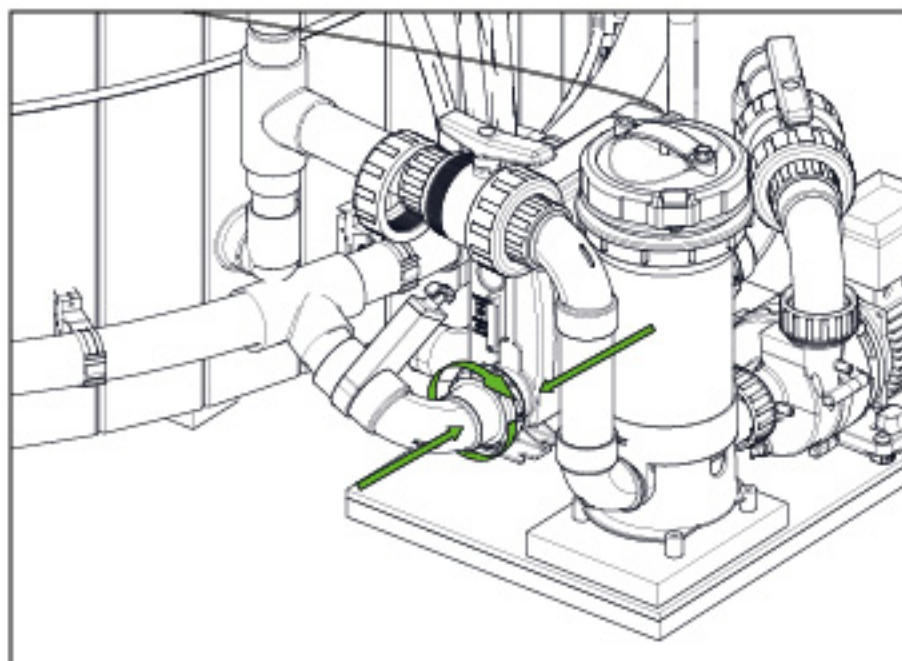

3. Raccordement du groupe technique

Serrez l'union dans le sens horaire au niveau du réchauffeur.

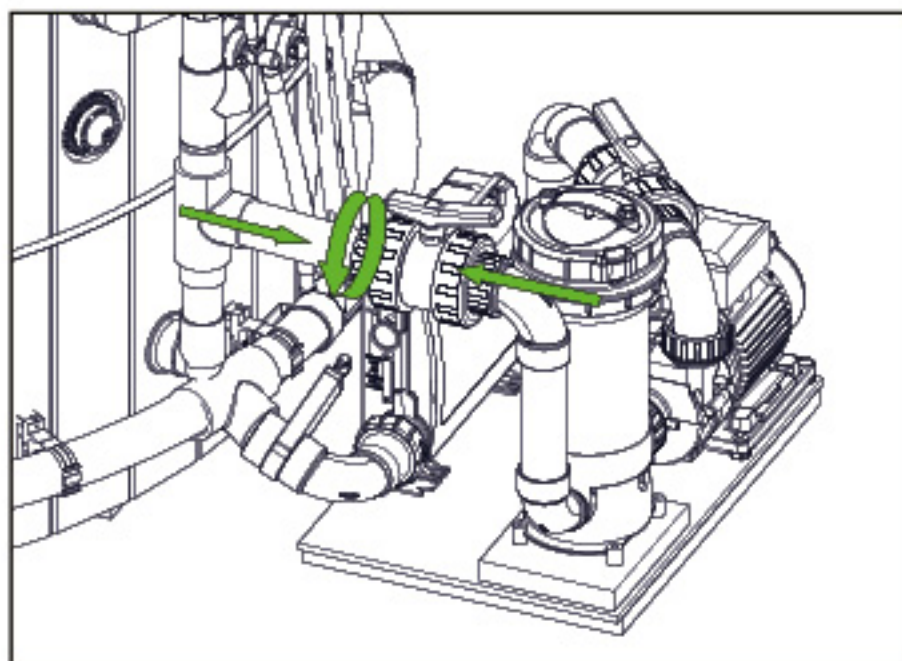

4. Raccordement du groupe technique

Répétez l'étape 3 pour l'union de la vanne raccordé au filtre.

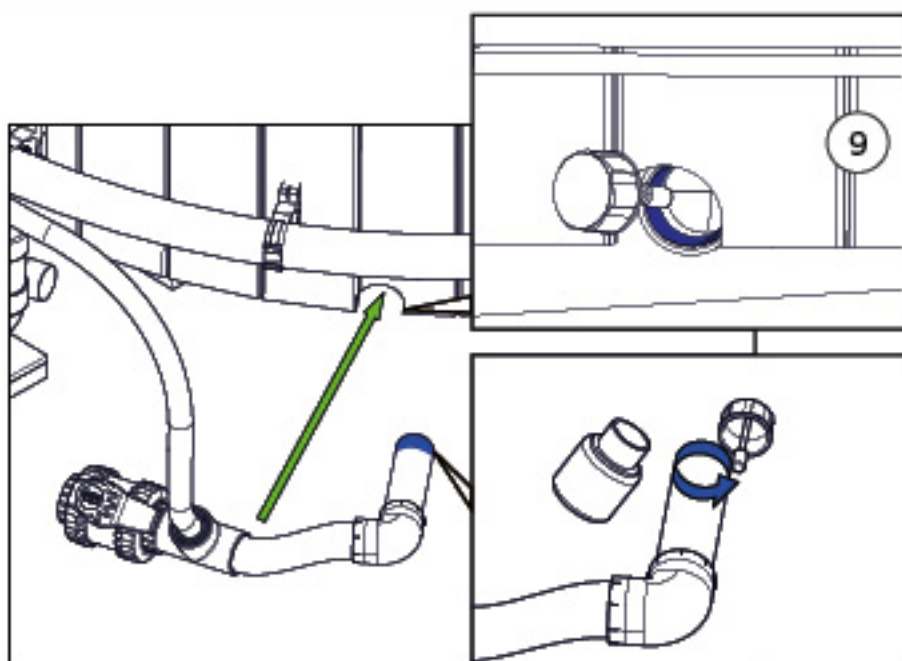

5. Raccordement de l'évacuation

Appliquez la colle et raccordez l'évacuation à la traversée de paroi du fond.

Pose des venturis et du couvercle

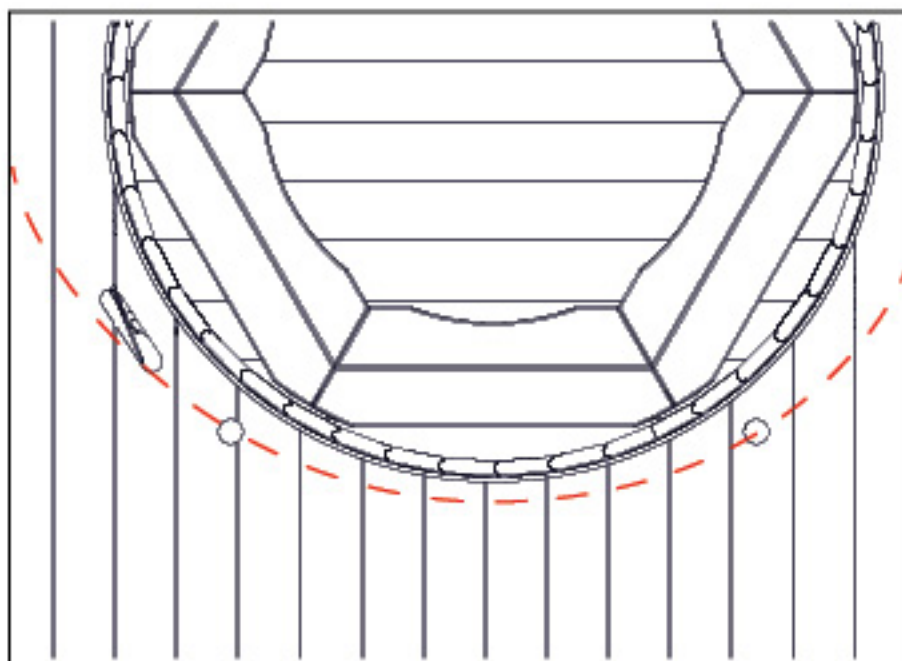

1. Position des perçages

Une fois le plancher ajusté autour du spa, localisez l'emplacement des venturis et du clavier (approximativement à 12 cm de la cuve)

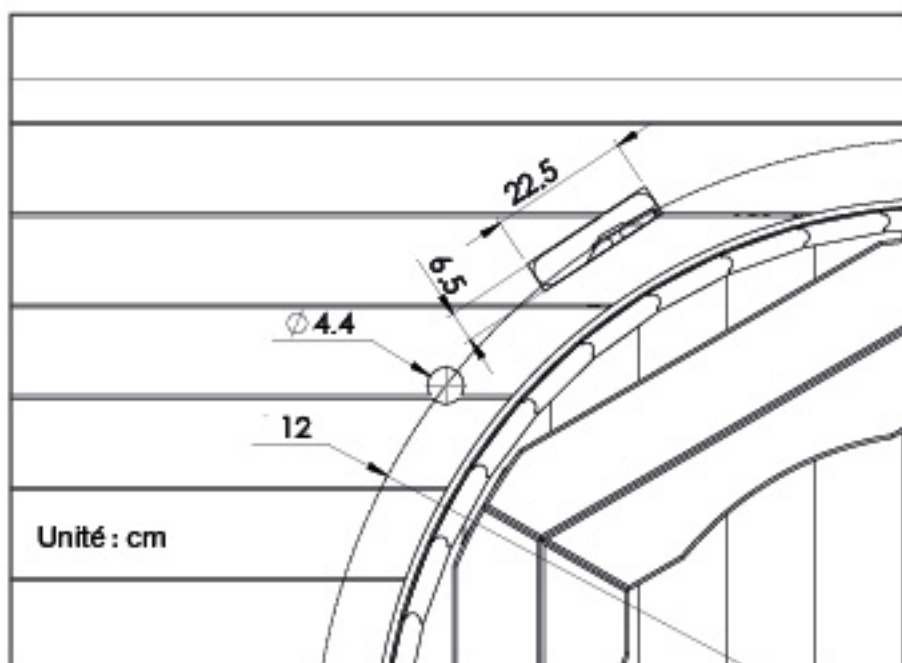

2. Perçages pour les venturis et le clavier

Pour les venturis, percez à la scie cloche un trou de 44 mm de diamètre.

Faites une découpe en suivant les dimensions pour le clavier.

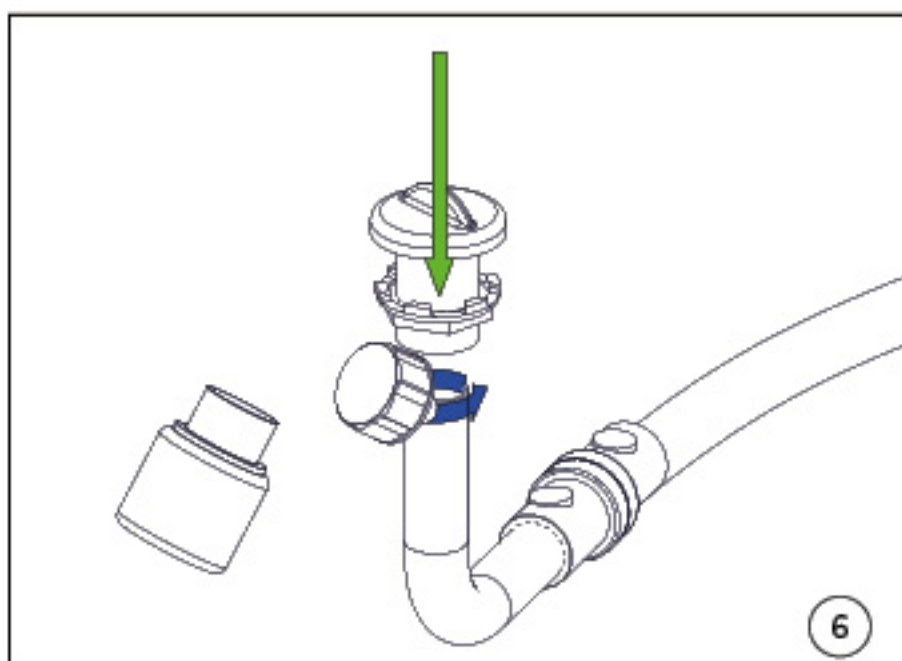

3. Collage des venturis

Collez les venturis aux extrémités des réseaux air

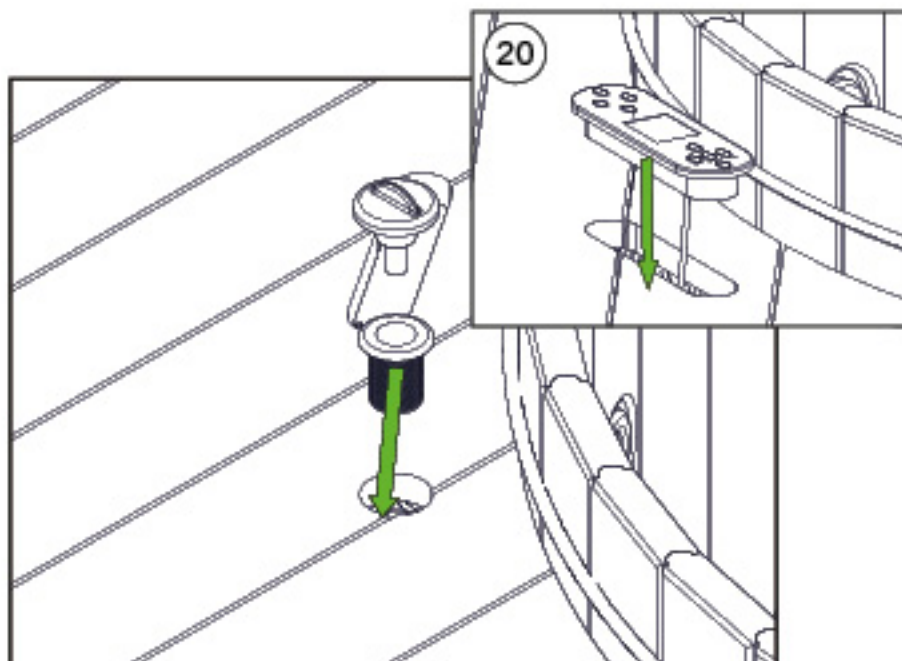

4. Mise en place des venturis

Dévissez les bouchons des venturis et placez-les par dessus le plancher.

Placer le clavier dans son emplacement.

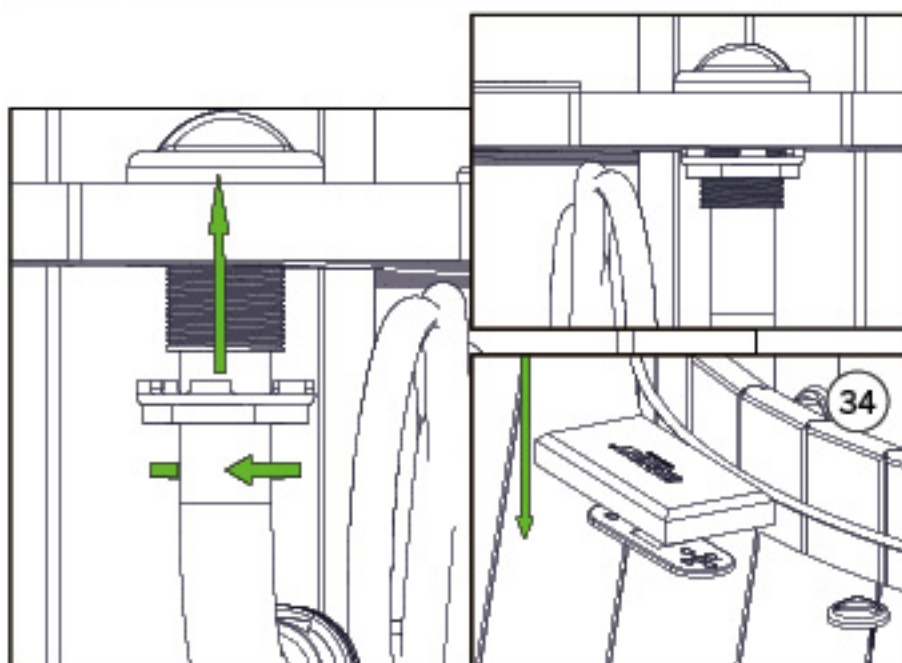

5. Raccordement des venturis

Fixez les venturis en dessous du plancher.

Placez le cache clavier.

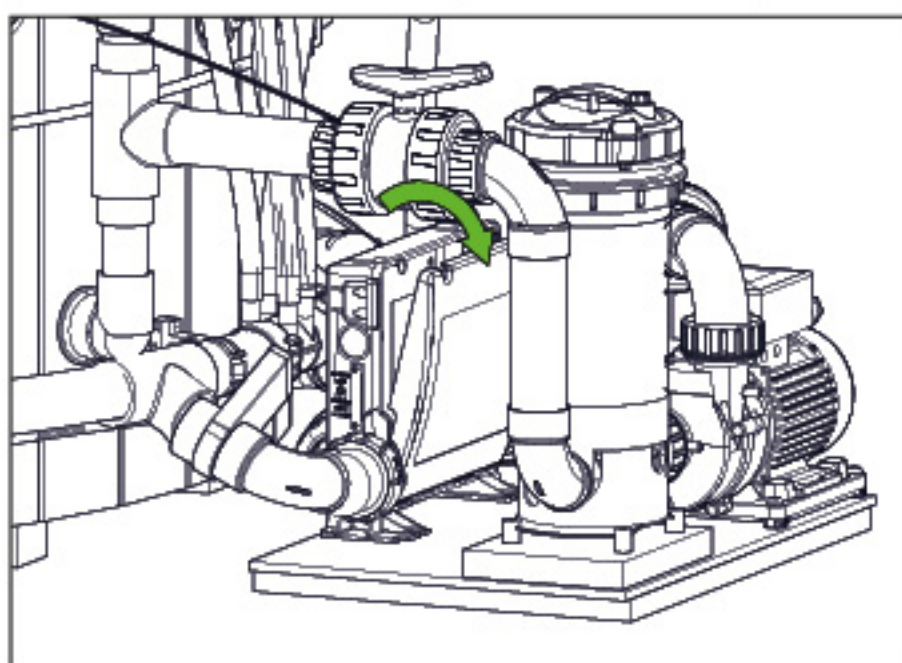

6. Raccordement de la lampe et du clavier

Ouvrez le capot du réchauffeur pour accéder aux connectiques.

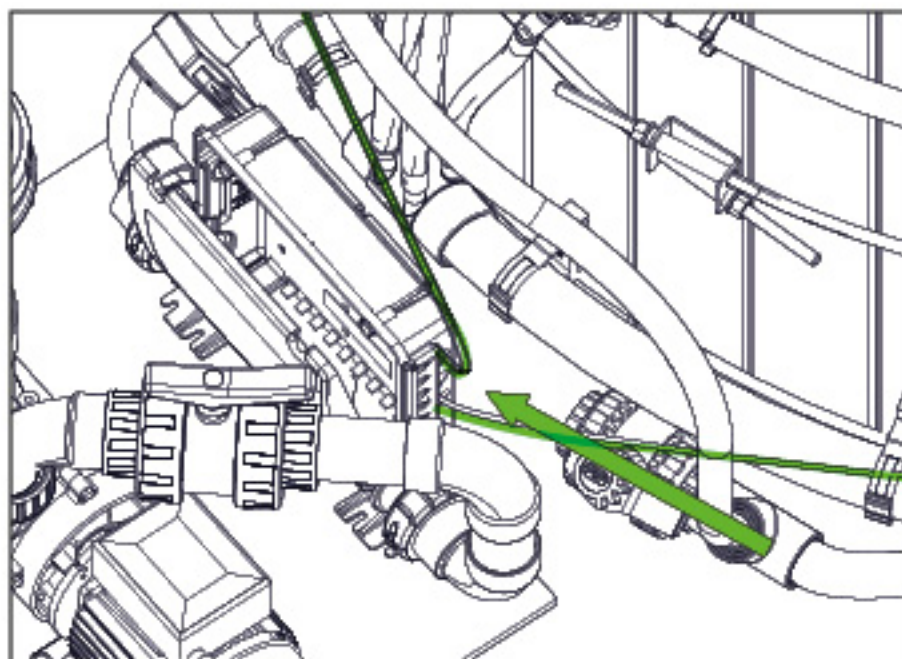

7. Raccordement de la lampe et du clavier

Raccordez le clavier et la lampe en suivant les schémas de raccordement.

La connexion dans le réchauffeur se fait avec la prise AMP sur l'emplacement « light ». Le clavier se raccorde sur « Main » (4 pins).

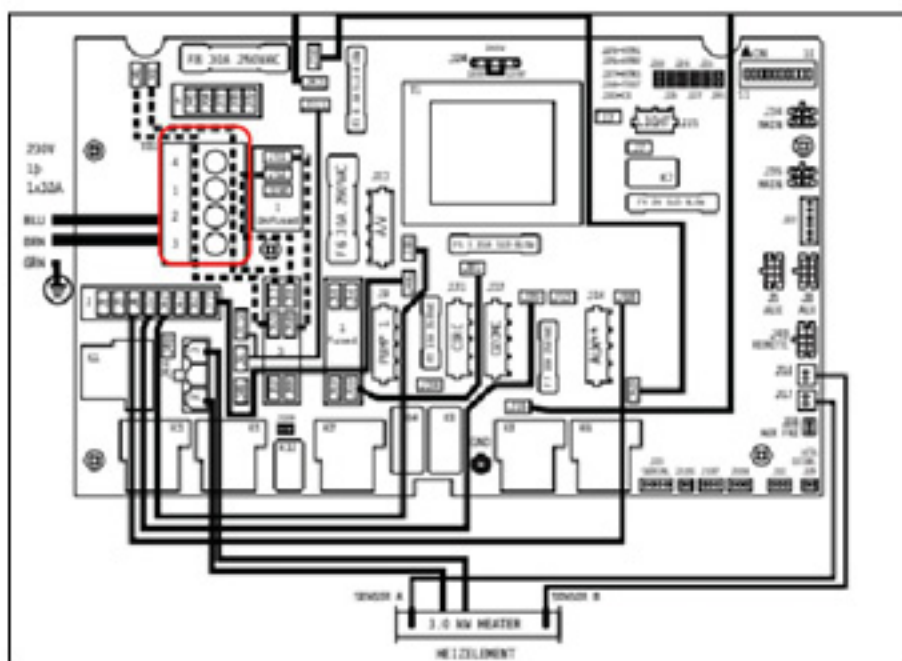

8. Raccordement du réchauffeur

Eclairage Led sur les jets (option) :

Fixez les câbles avec les rizlans fournis. Vous aurez une série à gauche, et une à droite. Le répartiteur (petit élément gris) se branche dans le réchauffeur, et les deux autres câbles permettent de raccorder la série de droite et celle de gauche.

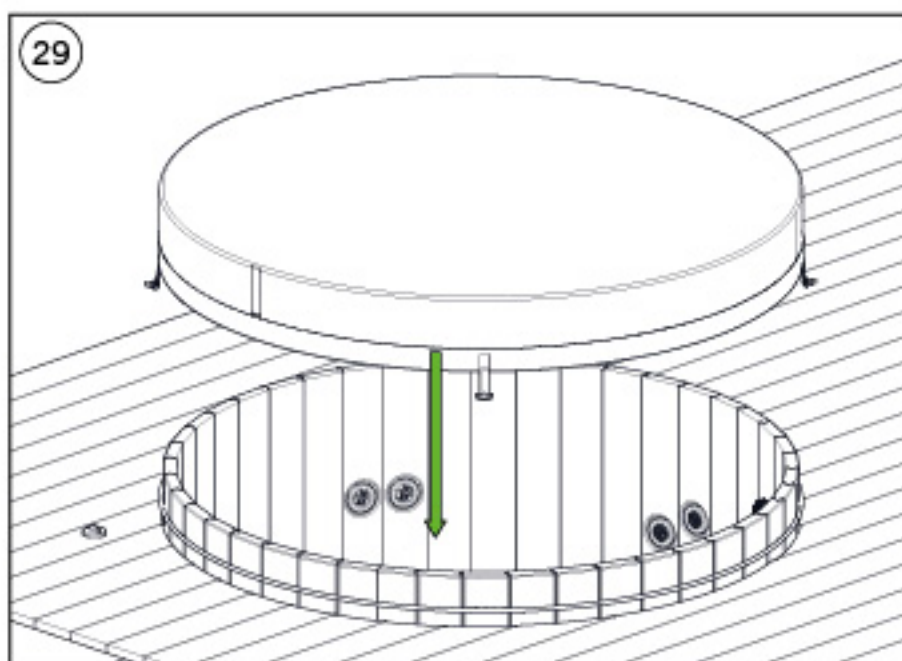

9. Position du couvercle

Placez le couvercle isotherme sur la cuve de votre spa.

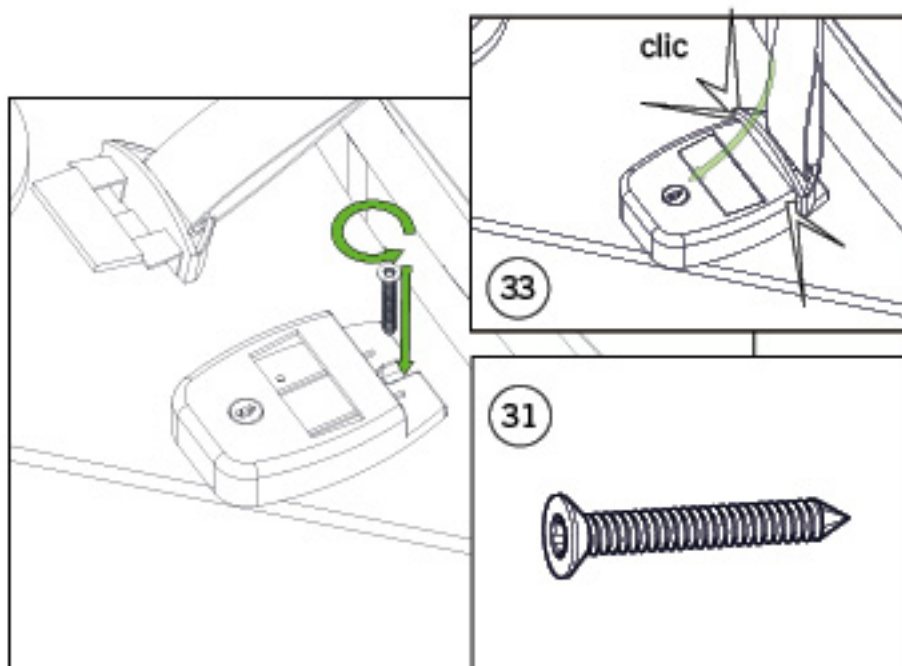

10. Fixations du couvercle

Servez-vous de la position du couvercle isotherme pour placer les fixations.

Vissez les fixations directement sur le plancher avec des vis 4x30.

Pour maintenir le couvercle en place, assurez-vous que les fixations soient clipsées.

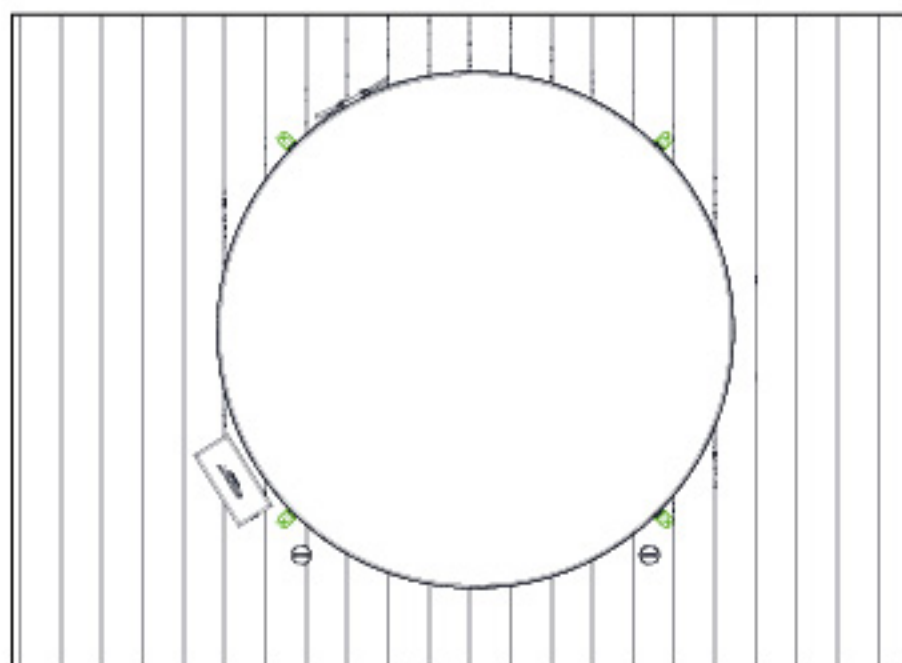

11. Fixations du couvercle

Répétez l'opération pour les 4 fixations.

La pose de votre spa est terminée !

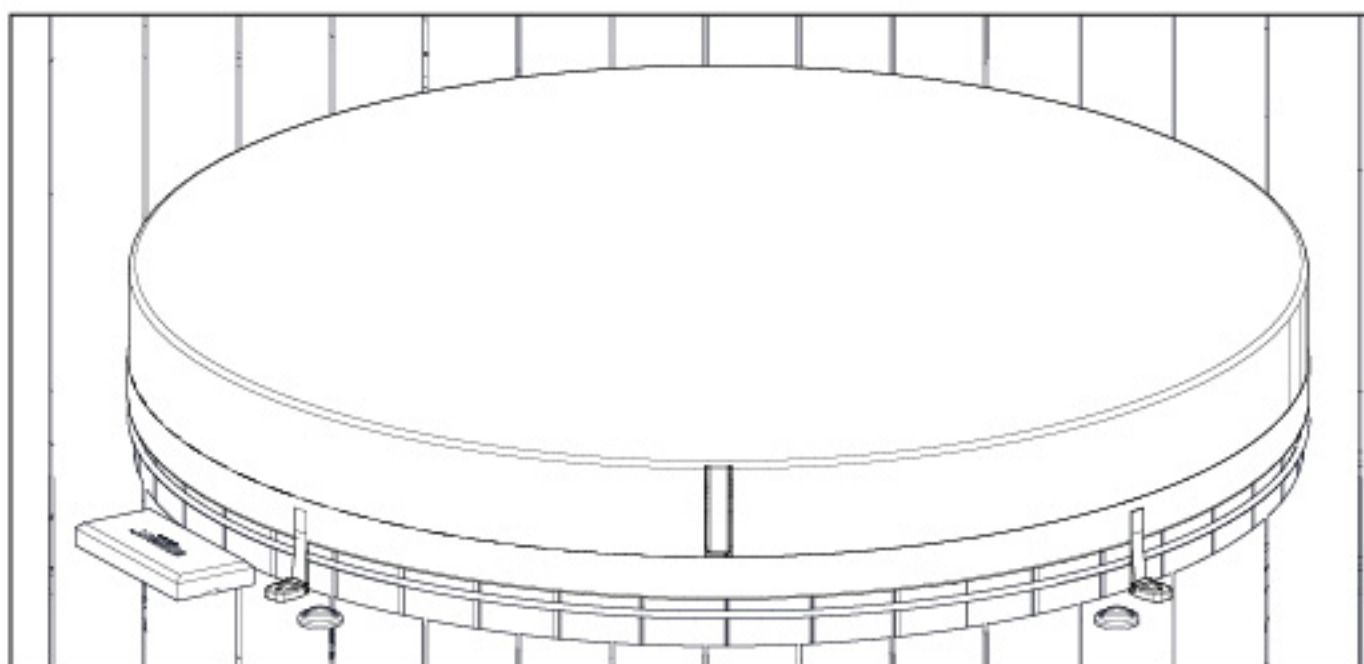

12. Mise en fonctionnement du groupe technique

1. Remplissez le spa de façon à juste couvrir les jets. Le réseau air étant à couper pour installer un Té et le venturi, il ne faut pas que le niveau soit trop haut ou alors vous serez obligé de revider un peu le spa. Assurez-vous que toutes les vannes sont ouvertes.

2. Mettez l'installation sous tension. L'écran s'allume et le système se met en mode « priming ». Le système s'initialise et contrôle qu'aucune bulle d'air n'est présente dans le réchauffeur (4 à 5 min).

3. Pour sortir de ce processus appuyez sur « jet 1 ». Contrôlez que toutes les connexions sont étanches, puis éteignez le spa en coupant le courant.

IL EST TOUJOURS PREFERABLE DE METTRE EN ROUTE LE SPA AVANT DE FERMER LA TERRASSE OU L'HABILLAGE AUTOUR DU SPA. EN CAS DE FUITE ON LE VOIT TOUT DE SUITE ET IL EST BEAUCOUP PLUS FACILE D'INTERVENIR.

STORVATT®

MEGÈVE - FRANCE

STORVATT France
504 route de Sallanches
Demi-Quartier
74120 Megève - France

Tél : +33 (0)4 50 91 84 19
S.A.V : +33 (0)4 85 80 04 03
info@storvatt.fr
www.storvatt.fr

 STORVATT outdoor adventure

 storvatt_France

 storvatt_France

 storvatt_France